

# 10 Kernfysica

havo

## 10.0 Overzicht

### 10.1 Radioactieve straling

- Hoe ziet een atoom eruit en uit welke deeltjes bestaat een atoom?
- Hoe is de elektrische lading in een atoom verdeeld over de deeltjes?
- Wat is het periodiek systeem der elementen?
- Wat is de atomaire massa eenheid en met welke letter wordt dit aangeduid?
- Wat is het atoomnummer en wat is het massagetal van een atoom?
- Hoe is de massa van een atoom verdeeld over de deeltjes.
- Op welke manieren wordt een atoomkern genoteerd?
- Wat zijn isotopen?
- Welke grootte wordt uitgedrukt in elektronvolt?
- Wat is  $\alpha$ -straling, wat is  $\beta$ -straling en wat is  $\gamma$ -straling?
- Wat is het verschil tussen  $\beta^-$ -straling en  $\beta^+$ -straling?
- Wat is bij een kernreactie de moederkern en wat de dochterkern?
- Hoe maak je een reactievergelijking kloppend?

### 10.2 De snelheid van radioactief verval

- Wat is de halveringstijd?
- Waar staat de hoofdletter N voor?
- Met welke formule bereken je het aantal kernen?
- Wat is de activiteit?
- Wat is het symbool voor activiteit en wat is de eenheid?
- Met welke formule bereken je de gemiddelde activiteit als je weet hoeveel kernen er in een bepaalde periode zijn vervallen?
- Met welke formule bereken je de activiteit als je de activiteit op  $t=0$  weet?
- Met welke formule bereken je de activiteit als je het aantal kernen weet?
- Hoe kun je de activiteit uit een  $(N, t)$ -diagram bepalen?
- Hoe kun je het aantal vervallen kernen uit een  $(A, t)$ -diagram bepalen?

### 10.3 Ioniserende straling

- Wat is ioniserende straling?
- Wat is de indringdiepte en wat is het ioniserend vermogen?
- Hoe verschillen de indringdiepte en het ioniserend vermogen van  $\alpha$ -,  $\beta$ - en  $\gamma$ -deeltjes?
- Wat wordt er bedoeld met de dracht van  $\alpha$ - en  $\beta$ -straling?
- Wat wordt er bedoeld met de halveringsdikte van röntgenstraling en  $\gamma$ -straling?
- Met welke formule bereken je hoeveel straling door stof met een bepaalde dikte wordt doorgelaten?
- Wat moet je doen als de straling door twee of meer stoffen gaat?

#### 10.4 Detectie van straling

- Waarvoor dient een stralingsbadge en wat meet je met een badge?
- Waarvoor dient een Geiger-Müllerteller en wat meet je met dit apparaat?
- Wat is een nevelkamer en een bellenkamer en wat kan je ermee?

#### 10.5 Absorptie van straling door materie

- Wat is de stralingsdosis?
- Wat is het symbool voor stralingsdosis en wat is de eenheid?
- Met welke formule bereken je de stralingsdosis?
- Wat is het dosisequivalent?
- Wat is het symbool voor dosisequivalent en wat is de eenheid?
- Wat is de stralingsweegfactor?
- Waarom kan ioniserende straling gevaarlijk zijn?
- Wat is het verschil tussen bestraling en besmetting?

#### 10.6 Kernreacties

- Wat is het verschil tussen een spontane en een gestimuleerde kernreactie?
- Aan welke voorwaarden moet een reactievergelijking voldoen?
- Wat is K-vangst?
- Welke straling komt er bij K-vangst vrij?
- Wat kun je aflezen in een (massagetal, atoomnummer)-diagram?

#### 10.7 Massa en energie

- Welke formule geeft de relatie tussen massa en energie?
- Wanneer is er een massadefect?
- Wat is de bindingsenergie van een atoomkern?
- Bij welk massagetal is de bindingsenergie per nucleon het grootst?
- Bij welk massagetal is de massa per nucleon het kleinst?
- Wat is kernfusie en wat is kernsplijting?
- Hoe ontstaat de energie die een ster uitstraalt?
- Waarom zijn neutronen zo belangrijk bij de reacties in een kerncentrale?
- Hoe ontstaat een kettingreactie en wat is het sneeuwbal effect?
- Wat wordt er bedoeld met het verrijken van uranium?
- Waarvoor dienen de regelstaven in een kerncentrale?
- Waarvoor dient de moderator in een kerncentrale?
- Hoe ontstaat de blauwe straling in een kernreactor?
- Waarom ontstaat er radioactief afval en waarom moet dit zo lang worden bewaard?

# 10.1 Radioactieve straling

## De atoomkern

Een atoom bestaat uit een kern met daaromheen een aantal elektronen. Vrijwel de hele massa van het atoom bevindt zich in de kern. Een atoom bestaat voor het overgrote deel uit lege ruimte. De atoomkern heeft een diameter van ongeveer  $10^{-15}$  m en bevat twee soorten deeltjes, **protonen** en **neutronen**. Dit zijn de **kerndeeltjes**, ook wel **nucleonen** genoemd. Protonen hebben een positieve lading van één elementaire ladingseenheid. Op een afstand van ongeveer  $10^{-10}$  m van de kern bevinden zich elektronen, die een negatieve lading van één elementaire ladingseenheid hebben. De lading van een elektron is dus gelijk maar tegengesteld aan de lading van een proton. Neutronen hebben geen lading, wat de naam van dit deeltje verklaart. Een atoom is elektrisch neutraal, omdat het aantal protonen in de kern gelijk is aan het aantal elektronen om de kern. Als er meer of minder elektronen zijn dan protonen wordt het atoom een **ion** genoemd. Bij minder elektronen dan protonen is het ion positief en bij meer elektronen negatief geladen.

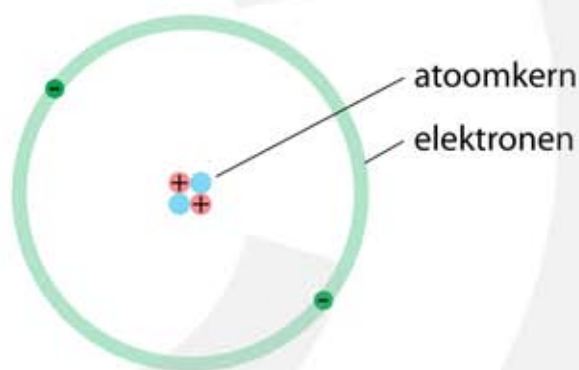

**Figuur 1** De bouw van een helium atoom. De kern bevat 2 protonen en 2 neutronen. Om de kern bevinden zich 2 elektronen.

Het **atoomnummer** geeft aan hoeveel protonen de atoomkern bevat. Het **periodieke systeem** is een rangschikking van de atomen met oplopend atoomnummer. Dit worden de **elementen** genoemd. Ieder element heeft een uniek **symbool** waarmee het element kan worden aangegeven. Er zijn ongeveer honderd verschillende elementen. Bismut heeft 83 protonen in de kern en is daarmee het zwaarste stabiele element. Atomen met meer protonen in de kern zijn instabiel en vallen na verloop van tijd uit elkaar.

1	IA																		18	VIIIA	
1	H	2																			He
2	Li	Be																			Ne
3	Na	Mg	3	4	5	6	7	8	9	10	11	12	13	14	15	16	17	18			Ar
4	K	Ca	Sc	Ti	V	Cr	Mn	Fe	Co	Ni	Cu	Zn	Ga	Ge	As	Se	Br	Kr			
5	Rb	Sr	Y	Zr	Nb	Mo	Tc	Ru	Rh	Pd	Ag	Cd	In	Sn	Sb	Te	I	Xe			
6	Cs	Ba	57-71	Hf	Ta	W	Re	Os	Ir	Pt	Au	Hg	Tl	Pb	Bi	Po	At	Rn			
7	Fr	Ra	89-103	Rf	Db	Sg	Bh	Hs	Mt	Ds	Rg	Cn	Uut	Fl	Uup	Lv	Uus	Uuo			
6	La	Ce	Pr	Nd	Pm	Sm	Eu	Gd	Tb	Dy	Ho	Er	Tm	Yb	Lu						
7	Ac	Th	Pa	U	Np	Pu	Am	Cm	Bk	Cf	Es	Fm	Md	No	Lr						

**Figuur 2** Periodiek systeem der elementen.

## Atoommassa

De massa van een atoom is de som van de massa's van de protonen, de neutronen en de elektronen. De massa's van een proton en van een neutron zijn vrijwel aan elkaar gelijk. De massa van een elektron is 1823 keer zo klein als de massa van een proton of neutron en mag daarom meestal worden verwaarloosd. Massa wordt normaalgesproken uitgedrukt in kilogram. Maar omdat een atoom erg weinig massa heeft is de kilogram geen handige eenheid voor atomen. Er is daarom afgesproken om een twaalfde deel van de massa van een koolstofatoom bestaande uit 6 protonen 6 neutronen en 6 elektronen als **atomaire massa eenheid** te gaan gebruiken met als symbool u. Zoals in onderstaande tabel is te zien zijn de massa's van het proton en van het neutron ongeveer gelijk aan 1 u. De kleine afwijkingen worden veroorzaakt doordat protonen en neutronen binnen in een atoomkern een fractie minder massa hebben dan wanneer ze los van elkaar zijn.

$$1 \text{ u} = 1,6605 \cdot 10^{-27} \text{ kg}$$

Deeltje	Massa (kg)	Massa (u)
proton	$1,67262 \cdot 10^{-27}$	1,007276
neutron	$1,67493 \cdot 10^{-27}$	1,008665
elektron	$9,10938 \cdot 10^{-31}$	$5,4858 \cdot 10^{-4}$

Het **atoomnummer** van een atoom is gelijk aan het aantal protonen in de kern. Het atoomnummer wordt aangegeven met de hoofdletter Z. Het **aantal neutronen** in de kern van het atoom wordt aangegeven met de hoofdletter N

Het **massagetal** van een atoom is de som van het aantal protonen plus het aantal neutronen in de kern. Het massagetal wordt aangegeven met de hoofdletter A. Er geldt:  $A = Z + N$



**Figuur 3** Notatie van een atoomkern.

Omdat de naam van het element al informatie geeft over het atoomnummer wordt de volgende notatie soms ook gebruikt:

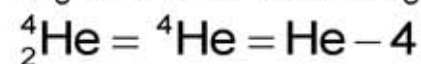

Dezelfde notatie gebruiken we ook voor het proton (p), het neutron (n) en het elektron (e):



## Isotopen

Atomen van één element hebben altijd hetzelfde aantal protonen in de kern, maar hebben niet allemaal evenveel neutronen. Een koolstofatoom met atoomnummer 6 heeft meestal 6 neutronen en dus een massagetal  $A = 12$ . Dit koolstofatoom wordt aangegeven met  $^{12}\text{C}$ . Maar er zijn ook koolstofatomen die acht neutronen in de kern hebben. Deze atomen hebben een massagetal  $A = 14$  en geven we aan met  $^{14}\text{C}$ . Atomen die bij hetzelfde element horen zijn de **isotopen** van dit element. Isotopen hebben dezelfde scheikundige eigenschappen en verschillen alleen in het aantal neutronen in hun kern.

**Atomen die bij hetzelfde element horen zijn isotopen van elkaar.**

**De isotopen van een atoom hebben evenveel protonen in de kern en verschillen van elkaar doordat ze een verschillend aantal neutronen hebben.**

Om van een atoom aan te geven welk isotoop het betreft wordt linksboven het symbool het massagetal als superscript geschreven. Voor de koolstof isotopen wordt geschreven:  $^{10}\text{C}$ ,  $^{11}\text{C}$ ,  $^{12}\text{C}$ ,  $^{13}\text{C}$ ,  $^{14}\text{C}$ . Ook de volgende notatie wordt soms gebruikt: C-10, C-11, C-12, C-13, C-14 waarbij opnieuw het symbool en het massagetal zijn opgegeven.

Gegevens over een groot aantal isotopen zijn verzameld en geordend in tabellen. Als voorbeeld staan in onderstaande tabel de gegevens van koolstof.

atoom nr	symbool	massa- getal	atoommassa (u)	percent. (%)	halverings- tijd	soort verval
6	C	10	10,016858	---	19,2 sec	$\beta^+$ 2,2 MeV
		11	11,011433	---	20,4 min	$\beta^+$ 0,95 MeV
		12	12,000000	98,93	---	---
		13	13,003355	1,07	---	---
		14	14,003242	---	5730 jaar	$\beta^-$ 0,16 MeV

Gaan we van links naar rechts door de tabel dan vinden we:

- het atoomnummer
- het symbool van het atoom
- het massagetal
- de werkelijke massa van het atoom uitgedrukt in u
- het percentage waarmee de isotoop op aarde voorkomt
- hoe stabiel een isotoop is uitgedrukt in de halveringstijd
- het soort straling  $\alpha$ ,  $\beta$  of  $\gamma$  dat vrijkomt bij het uiteenvallen van de isotoop
- de energie waarmee een uitgezonden  $\alpha$ -,  $\beta$ - of  $\gamma$ -deeltje de kern verlaat in MeV

Normaal gebruiken we de joule als eenheid van energie. Maar voor processen die op de schaal van atomen afspelen is deze eenheid onhandig. De energie die één atoom kan opnemen of afstaan is immers veel kleiner dan één joule. Vandaar dat we liever met een kleinere energie-eenheid werken. Daarom wordt de elektronvolt eV of de mega-elektronvolt MeV gebruikt.

$$1\text{ eV} = 1,6022 \cdot 10^{-19} \text{ J}$$

### Radioactieve straling

Rond 1896 ontdekt Henri Becquerel dat er bijzondere mineralen bestaan die een vreemd soort straling uitzenden. Marie Curie wil weten waar deze straling vandaan komt en gaat op onderzoek uit. Ze onderzoekt de eigenschappen van de mysterieuze straling die zij **radioactieve straling** noemt. In 1903 krijgt ze hiervoor de Nobelprijs. In Engeland ontdekt Ernest Rutherford dat radioactieve straling wordt veroorzaakt door processen die zich binnen in een atoomkern afspelen. Verder ontdekt hij dat er drie verschillende soorten radioactieve straling zijn, **alfa** ( $\alpha$ ), **bèta** ( $\beta$ ), en **gamma** ( $\gamma$ ). Voor deze ontdekkingen krijgt hij in 1908 de Nobelprijs.

In een atoomkern zijn er aantrekkende en afstotende krachten tussen de kerndeeltjes. Vanwege hun positieve lading stoten protonen elkaar af. Door de aanwezigheid van neutronen in de kern blijven de protonen toch bij elkaar. Zijn er te weinig neutronen, dan wordt de afstotende kracht tussen de protonen onvoldoende tegengewerkt en valt de kern uit elkaar. Ook een teveel aan neutronen zorgt ervoor dat de kern uit elkaar valt. Bij de isotopen  $^{10}\text{C}$ ,  $^{11}\text{C}$ ,  $^{12}\text{C}$ ,  $^{13}\text{C}$ ,  $^{14}\text{C}$  hebben  $^{10}\text{C}$ ,  $^{11}\text{C}$  te weinig neutronen en heeft  $^{14}\text{C}$  te veel neutronen. Alleen bij  $^{12}\text{C}$  en  $^{13}\text{C}$  is het aantal protonen (6 of 7) goed. Vandaar dat op aarde alleen  $^{12}\text{C}$  en  $^{13}\text{C}$  voorkomen. Alle andere koolstofisotopen vallen uit elkaar. Dit uiteen vallen kan op drie manieren gebeuren, waarbij  $\alpha$ -,  $\beta$ -, of  $\gamma$ -straling vrijkomt.

Het radioactief vervalproces verloopt op een manier die alleen met kwantummechanica kan worden beschreven. Deze theorie zegt dat de inwendige processen in een atoomkern niet veroorzaakt worden door een keten van oorzaak en gevolg, maar dat het verval **spontaan** gebeurt. Van één enkele atoomkern kan niet worden berekend hoe lang hij zal leven. Alleen de **kans** dat een atoomkern na een bepaalde tijd nog bestaat kan worden voorspeld.

Bij het verval van atoomkernen blijven het massagetal en de elektrische lading behouden maar verandert de samenstelling van een atoomkern. Het veranderen van een atoomkern heet een **kernreactie**. Kernreacties lijken enigszins op chemische reacties, waarbij de massa en de lading ook behouden blijven. Het verschil tussen chemische reacties en kernreacties is dat bij chemische reacties een zuurstofatoom altijd een zuurstofatoom blijft, terwijl bij kernreacties een zuurstofatoom in bijvoorbeeld een stikstofatoom kan veranderen. Eeuwenlang hebben alchemisten tevergeefs geprobeerd om lood in goud te veranderen en met de komst van de kernfysica blijkt dit inderdaad mogelijk te zijn.

## Alfastraling

Alfastraling bestaat uit deeltjes met twee protonen en twee neutronen. Het zijn dus  **$^4\text{He}$  kernen** die worden uitgestoten. Elementen die  $\alpha$ -straling uitzenden worden  $\alpha$ -stralers genoemd. Bekende voorbeelden zijn polonium ( $^{209}_{84}\text{Po}$ ), radon ( $^{222}_{86}\text{Rn}$ ) en uranium ( $^{238}_{92}\text{U}$ ).

**Figuur 4** Een  $\alpha$ -deeltje wordt spontaan uitgestoten.

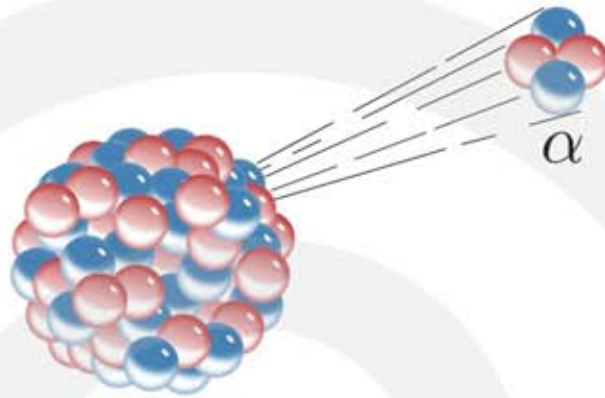

Bij het uitzenden van een  $\alpha$ -deeltje verdwijnen er 2 protonen en 2 neutronen uit de kern. Zie figuur 4. Als een  $^{238}_{92}\text{U}$  kern een  $\alpha$ -deeltje verliest blijven er in de resterende kern 90 protonen en 144 neutronen over. De nieuwe atoomkern is het **vervalproduct** en is niet langer een uraniumkern maar een thoriumkern. De oorspronkelijke kern wordt ook wel de **moederkern** genoemd en het vervalproduct de **dochterkern**. Zie figuur 5.

**Figuur 5**  $\alpha$ -verval. Een kern stoot een  $\alpha$ -deeltje uit. Een  $\alpha$ -deeltje bestaat uit 2 protonen en 2 neutronen en is gelijk aan een heliumkern.

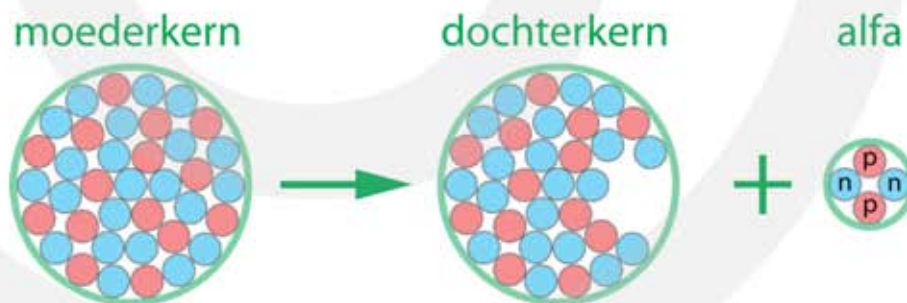

Het  $\alpha$ -verval van uranium-238 wordt als volgt genoteerd.

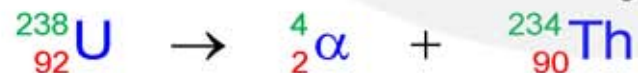

In deze **kernreactie** zijn het massagetal en het aantal protonen van alle deeltjes samen, voor en na de pijl hetzelfde. Dit is eenvoudig te controleren.

- linksboven:  $238 = 4 + 234$  (massagetal is behouden)
- linksonder:  $92 = 2 + 90$  (lading is behouden)

Bij het uitzenden van een  $\alpha$ -deeltje raakt de kern niet alleen protonen en neutronen kwijt maar ook energie. Dit verlies aan energie wordt aan het  $\alpha$ -deeltje meegegeven in de vorm van kinetische energie.

## Bètastraling

Bij bètastraling maken we onderscheid tussen  $\beta^-$ -straling en  $\beta^+$ -straling.  $\beta^-$ -straling bestaat uit **elektronen** en  $\beta^+$ -straling uit **positronen**. Zie figuur 6. Het positron is het **antideeltje** van het elektron. Een positron is even zwaar als het elektron maar heeft een positieve lading (vandaar de naam).

**Figuur 6** Een  $\beta^-$ -deeltje wordt spontaan uitgestoten. Hierbij wordt een neutron omgezet in een proton.

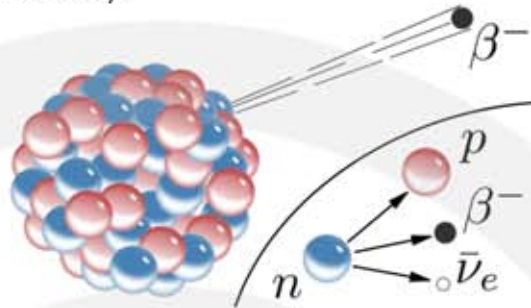

$\beta^-$ -straling wordt veroorzaakt doordat een neutron wordt omgezet in een proton. Het aantal neutronen in de kern neemt hierdoor met één af en het aantal protonen met één toe. Het atoomnummer van het element wordt groter.  $\beta^-$ -straling treedt op in kernen die teveel neutronen bevatten.



$\beta^+$ -straling wordt veroorzaakt doordat een proton wordt omgezet in een neutron. Het aantal neutronen in de kern neemt hierdoor met één toe en het aantal protonen met één af. Het atoomnummer van het element wordt kleiner.  $\beta^+$ -straling treedt op in kernen die te weinig neutronen bevatten.

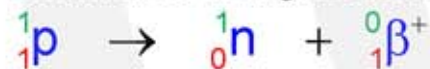

In figuur 7 zie je het  $\beta^-$ -verval van koolstof-14:  ${}^{14}_6C \rightarrow {}^0_{-1}\beta^- + {}^{14}_7N$ . Een neutron verandert in een proton, waardoor de koolstofkern verandert in een stikstofkern.

**Figuur 7**  $\beta^-$ -verval van C-14.  
rood = proton  
blauw = neutron  
oranje = elektron

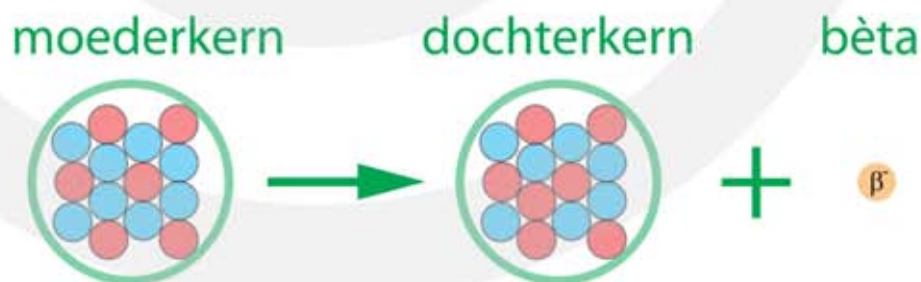

Bij het uitzenden van een  $\beta^-$ -deeltje verdwijnt er nauwelijks massa maar wel negatieve lading uit de kern. Bij het uitzenden van een  $\beta^+$ -deeltje verdwijnt er positieve lading uit de kern. Behalve een  $\beta^-$ -deeltje of een  $\beta^+$ -deeltje wordt er ook een **(anti-) neutrino**  $\bar{\nu}$  uitgezonden. Een neutrino is een mini-neutron dat lijkt op een ongeladen elektron. Over neutrino's gaan we het in dit hoofdstuk verder niet hebben.

Elementen die  $\beta^-$  of  $\beta^+$ -straling uitzenden worden  $\beta$ -stralers genoemd. Bekende voorbeelden zijn de  $\beta^-$ -straler kalium ( ${}^{42}_{19}K$ ) en de  $\beta^+$ -straler natrium ( ${}^{22}_{11}Na$ ).





## Gammastraling

Gammastraling bestaat uit fotonen (lichtdeeltjes) met hoge energie. Zie figuur 8. Net als de elektronen om de kern kunnen atoomkernen zich in verschillende energietoestanden bevinden. In de **aangeslagen toestand** heeft een atoomkern meer energie dan in de **grondtoestand**. Als een kern zich in een aangeslagen toestand bevindt vervalt het naar de grondtoestand door energie uit te zenden in de vorm van een gammafoton. De energie van een gammafoton is ongeveer een miljoen keer groter dan de energie van zichtbaar licht.

**Figuur 8** Een  $\gamma$ -foton wordt spontaan uitgestoten. De kern verliest hierbij energie.

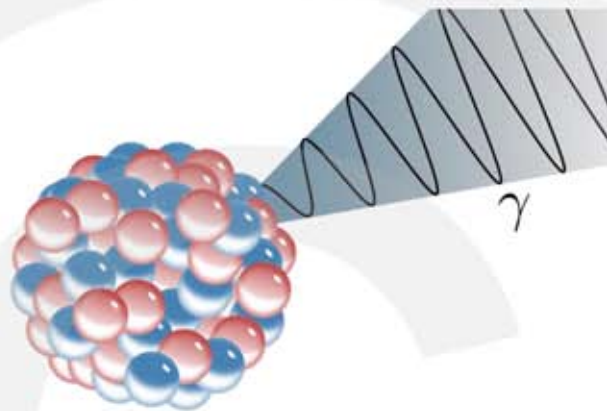

Bij het alfa- en bètaverval is het vervalproduct vaak een atoomkern in een aangeslagen toestand. Deze toestand leeft meestal kort en door het uitzenden van gammafotonen bereikt de kern zijn grondtoestand. Soms gebeurt dit in enkele stappen. Het energieverval tussen de aangeslagen toestand en de grondtoestand wordt in dat geval overbrugd door het stapsgewijs na elkaar uitstoten van gammafotonen.

Bij sommige isotopen heeft de aangeslagen toestand een lange levensduur. Dit wordt een **metastabiele toestand** genoemd. Bij Barium-137 heeft de aangeslagen toestand een levensduur van 2,6 minuten. Bij Technium-99 zelfs 6,0 uur. Om de metastabiele toestand aan te geven wordt een m geschreven achter het massagetal, dus  $^{137m}_{56}\text{Ba}$  of Ba-137m en  $^{99m}_{43}\text{Tc}$  of Tc-99m. Een metastabiël isotoop wordt ook wel **isomeer** genoemd, omdat zowel het atoomnummer als het massagetal gelijk zijn aan het isotoop in de grondtoestand.



**Figuur 9**  $\gamma$ -verval. Een kern stoot een  $\gamma$ -foton uit.

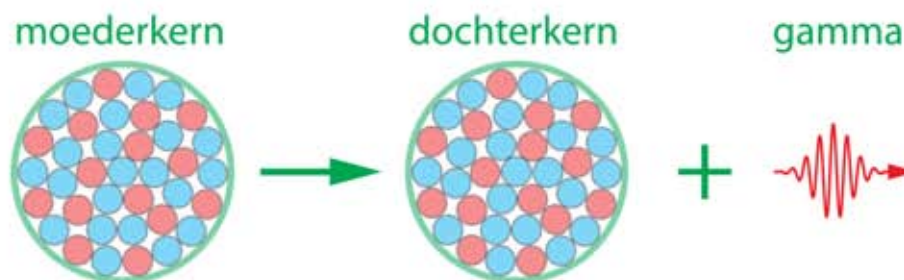

## 10.2 De snelheid van radioactief verval

### Halveringstijd

De snelheid waarmee radioactief verval plaatsvindt wordt gekenmerkt door de **halveringstijd**. De halveringstijd  $t_{1/2}$  is de tijd waarin de helft van een **grote hoeveelheid** instabiele kernen verval. Dit zegt niets over hoe lang een **individuele** kern leeft. Het is best mogelijk dat een individuele kern veel korter leeft dan de halveringstijd, maar het kan ook veel langer zijn. Er valt niets over de toekomst van een individuele kern te zeggen. Alleen als er een groot aantal instabiele kernen zijn kun je zeggen dat na de halveringstijd de helft van de kernen is vervallen.

Zijn er in het begin  $N$  instabiele kernen dan zijn er na een periode  $t_{1/2}$  nog  $\frac{1}{2}N$  over. Na weer een periode  $t_{1/2}$  is opnieuw de helft van de aanwezige kernen vervallen, en zijn er nog  $\frac{1}{4}N$  over, etc.

De halveringstijd  $t_{1/2}$  is de tijd waarin de helft van de kernen verval.

$$1N_0 \xrightarrow{1 \cdot t_{1/2}} \frac{1}{2}N_0 \xrightarrow{2 \cdot t_{1/2}} \frac{1}{4}N_0 \xrightarrow{3 \cdot t_{1/2}} \frac{1}{8}N_0 \xrightarrow{4 \cdot t_{1/2}} \frac{1}{16}N_0 \xrightarrow{5 \cdot t_{1/2}} \frac{1}{32}N_0$$

In figuur 10 is dit proces uitgebeeld. De instabiele kernen zijn in rood aangegeven. Als een instabiele kern verval ontstaat er een stabiele blauwe kern. Na opnieuw de halveringstijd is de helft van de overgebleven kernen vervallen, zodat na twee keer de halveringstijd er nog maar een kwart van het oorspronkelijke aantal instabiele kernen over is.

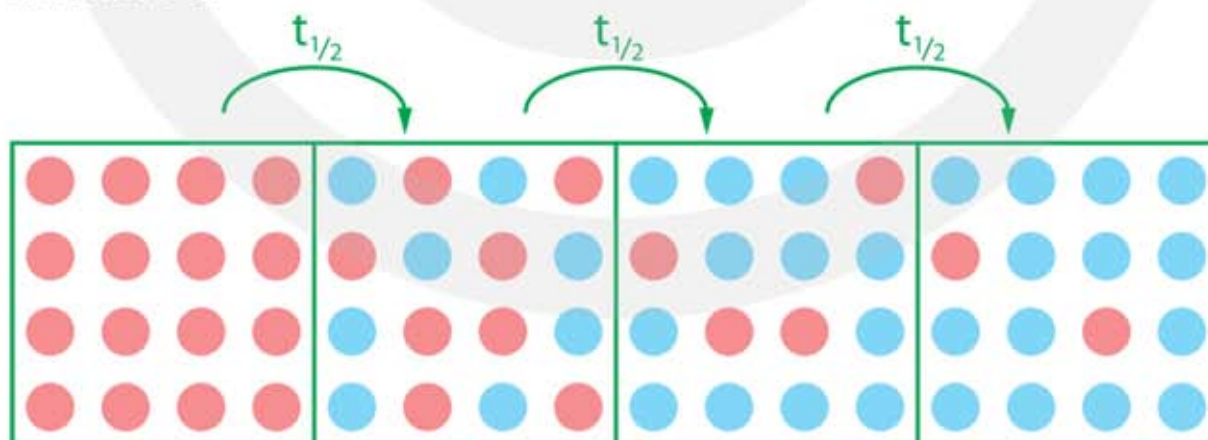

**Figuur 10** Radioactief verval. Bij het verval verandert een instabiele kern (rood) in een stabiele kern (blauw). In de halveringstijd  $t_{1/2}$  vermindert het aantal aanwezige instabiele kernen met de helft.

We kunnen van dit vervalproces een diagram maken. Op de verticale as staat het aantal aanwezige instabiele kernen en op de horizontale as de tijd. In figuur 11 is het verval weergegeven. De halveringstijd is 20 seconden.

Op  $t = 0$  zijn er 1000 instabiele kernen aanwezig. Na 20 seconden is de helft vervallen en zijn er nog 500 over. Na weer 20 seconden is opnieuw de helft vervallen, zodat er nog 250 over zijn. Na de volgende 20 seconde zijn er nog 125 over, enzovoort.

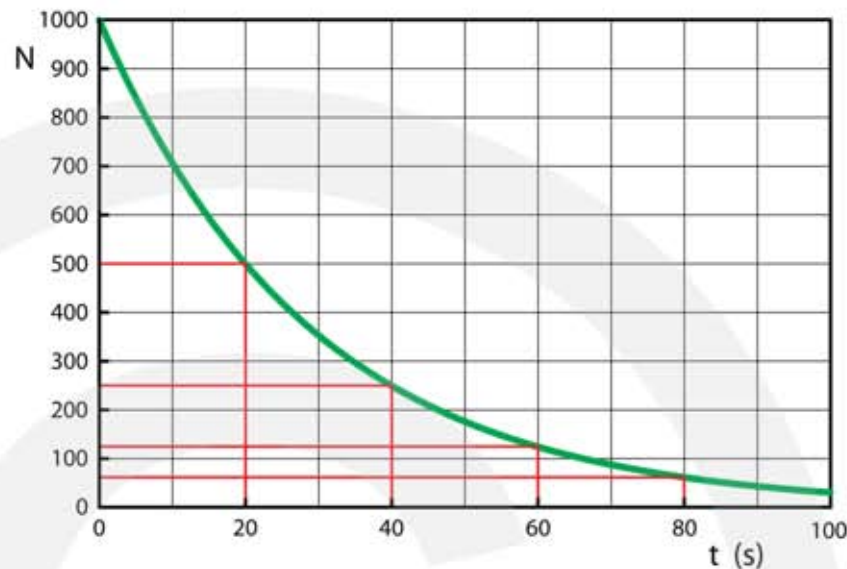

**Figuur 11** (N, t)-diagram van radioactief verval. Op  $t=0$  is zijn er 1000 instabiele kernen. De halveringstijd is 20 seconden.

Met de volgende formule wordt dit proces beschreven.

$$N = N_0 \cdot \left(\frac{1}{2}\right)^n \quad \text{met} \quad n = \frac{t}{t_{1/2}}$$

- N is het aantal aanwezige instabiele kernen na n keer de halveringstijd
- $N_0$  is het aantal aanwezige instabiele kernen op  $t = 0$
- n is het aantal halveringen:  $n = t / t_{1/2}$
- t is de tijd in dezelfde eenheid als  $t_{1/2}$
- $t_{1/2}$  is de halveringstijd in seconden, minuten, uren of jaren

**Voor t en  $t_{1/2}$  moet dezelfde eenheid worden gebruikt.**

#### VOORBEELD $\beta^-$ -verval van jood-131

De halveringstijd van jood-131 ( $I-131$ ) is 8,0 dagen. Op  $t=0$  zijn er  $1,0 \cdot 10^{15}$   $I-131$  kernen.

**Bereken hoeveel  $I-131$  kernen er na 32 dagen zijn vervallen.**

- in 32 dagen is het aantal aanwezige kernen 4 keer gehalveerd
- $\left(\frac{1}{2}\right)^4 = \frac{1}{2} \cdot \frac{1}{2} \cdot \frac{1}{2} \cdot \frac{1}{2} = \frac{1}{16}$
- na 32 dagen is nog 1/16 deel van de kernen aanwezig
- $\frac{1,0 \cdot 10^{15}}{16} = 6,25 \cdot 10^{13}$  kernen aanwezig
- $1,0 \cdot 10^{15} - 6,25 \cdot 10^{13} = 9,375 \cdot 10^{14} = 9,4 \cdot 10^{14}$  kernen zijn vervallen

### VOORBEELD $\alpha$ -verval van plutonium-241

De halveringstijd van plutonium-241 (Pu-241) is 14 jaar. Op  $t=0$  zijn er  $1,0 \cdot 10^{15}$  Pu-241 kernen.

**Bereken op welk tijdstip er  $1,25 \cdot 10^{14}$  Pu-241 kernen zijn.**

- $\frac{1,0 \cdot 10^{15}}{1,25 \cdot 10^{14}} = 8$
- op  $t=0$  zijn er 8 keer meer kernen
- $8 = 2^3$
- het aantal kernen is 3 keer gehalveerd
- dit kost 3 keer de halveringstijd
- 3 keer  $t_{1/2} = 3 \cdot 14 = 42$  jaar

In bovenstaande voorbeelden is het aantal halvingen steeds een geheel getal. Maar dit hoeft natuurlijk niet altijd zo te zijn. Ook voor een willekeurig getal  $n$  kunnen we uitrekenen hoeveel kernen er op een bepaald moment aanwezig zijn.

### VOORBEELD $\beta^-$ -verval van koolstof-14

De halveringstijd van koolstof-14 is 5730 jaar. Op  $t = 0$  zijn er  $1,00 \cdot 10^{15}$  koolstof-14 kernen.

**Bereken hoeveel C-14 kernen er na 15.000 jaar zijn vervallen.**

- $N = N_0 \cdot \left(\frac{1}{2}\right)^{t/t_{1/2}}$
- $N = 1,0 \cdot 10^{15} \cdot \left(\frac{1}{2}\right)^{\frac{15000}{5730}} \rightarrow N = 1,0 \cdot 10^{15} \cdot 0,162916 = 1,62916 \cdot 10^{14}$
- vervallen kernen:  $N_0 - N = 1,0 \cdot 10^{15} - 1,62916 \cdot 10^{14} = 8,37084 \cdot 10^{14} = 8,37 \cdot 10^{14}$

### Activiteit

Bij radioactief verval worden instabiele kernen omgezet in andere atoomkernen. De **activiteit** geeft aan hoe snel dit gebeurt. Een grote activiteit betekent dat er per seconde veel instabiele kernen vervallen en dat er dus veel radioactieve straling is.

**De activiteit A is het aantal kernen dat per seconde verval.**

**De eenheid van activiteit is de becquerel (Bq). 1 Bq is 1 kern per seconde.**

Bij radioactief verval komt er per reactie één  $\alpha$ -,  $\beta$ - of  $\gamma$ -deeltje vrij. Als het ontstane deeltje (de dochterkern) ook instabiel is volgt een nieuwe reactie, waarbij opnieuw één  $\alpha$ -,  $\beta$ - of  $\gamma$ -deeltje vrijkomt. De activiteit is daarom gelijk aan het aantal  $\alpha$ -,  $\beta$ - of  $\gamma$ -deeltjes dat per seconde wordt uitgezonden.

**De activiteit A is het aantal  $\alpha$ -,  $\beta$ - of  $\gamma$ -deeltjes dat per seconde wordt uitgezonden.**

De **gemiddelde activiteit** geeft aan hoeveel atoomkernen er gemiddeld per seconde vervallen.

$$A_{\text{gem}} = - \frac{\Delta N}{\Delta t}$$

- $A_{\text{gem}}$  is de gemiddelde activiteit in becquerel (Bq) (*kernen per seconde*)
- $\Delta N$  is de verandering van het aantal aanwezige kernen
- $\Delta t$  is de tijd waarin deze verandering gebeurt in seconden (s)

Je kunt ook de **activiteit op één tijdstip** bepalen. Je moet dan bij dit tijdstip een raaklijn tekenen aan de (N, t)-grafiek en daarvan de richtingscoëfficiënt berekenen. Voor de activiteit op één tijdstip geldt:

$$A = - \left( \frac{\Delta N}{\Delta t} \right)_{\text{raaklijn}}$$

De halveringstijd wordt soms opgegeven in minuten, in dagen of in jaren. Voor de berekening van het aantal vervallen kernen is het niet belangrijk welke tijdseenheid je gebruikt. Maar bij berekeningen met de activiteit moet de tijd altijd in seconden.

**Bij de berekening van de activiteit moet de tijd in seconden.**

Het aantal aanwezige instabiele kernen neemt exponentieel af in de tijd.  $\Delta N$  is dus altijd een negatief getal. Het minteken in de formules voor  $A_{\text{gem}}$  en voor A zorgt ervoor dat de activiteit altijd een **positief getal** is.

Doordat het aantal kernen afneemt zal ook het aantal kernen dat per seconde vervalft afnemen. Zowel het aantal kernen als de activiteit nemen exponentieel af in de tijd.

Weet je de activiteit op  $t = 0$  dan kun je met de volgende formule de activiteit voor ieder tijdstip uitrekenen.

$$A = A_0 \cdot \left(\frac{1}{2}\right)^n \quad \text{met} \quad n = \frac{t}{t_{1/2}}$$

- $A$  is de activiteit na  $n$  keer de halveringstijd
- $A_0$  is de activiteit op  $t = 0$
- $n$  is het aantal halveringen:  $n = t / t_{1/2}$
- $t$  is de tijd in dezelfde eenheid als  $t_{1/2}$
- $t_{1/2}$  is de halveringstijd in seconden, minuten, uren of jaren

Zoals je kunt zien lijkt de formule voor de activiteit sterk op de formule voor het aantal kernen. Je kunt er daarom op dezelfde manier mee werken.

**VOORBEELD** Bepaal de activiteit van het  $\beta$ -verval van ijzer-59

Het Fe-59 isotoop heeft een halveringstijd van 45 dagen. Op  $t = 0$  is de activiteit 1000 Bq.

**Bereken de activiteit na 270 dagen.**

- $n = \frac{270}{45} = 6$
- de activiteit wordt 6 keer gehalveerd
- $\left(\frac{1}{2}\right)^6 = \frac{1}{2} \cdot \frac{1}{2} \cdot \frac{1}{2} \cdot \frac{1}{2} \cdot \frac{1}{2} \cdot \frac{1}{2} = \frac{1}{64}$
- $A = A_0 \cdot \left(\frac{1}{2}\right)^n \rightarrow A = 1000 \cdot \frac{1}{64} = 15,6 \text{ Bq}$

De activiteit is **recht evenredig** met het aantal aanwezige radioactieve kernen. Als er bijvoorbeeld  $x$  keer meer kernen zijn is het aantal kernen dat per seconde vervalft ook  $x$  keer groter. Weet je voor een tijdstip het aantal kernen en de halveringstijd, dan kun je de activiteit op datzelfde tijdstip berekenen. Er geldt.

$$A = \frac{\ln 2}{t_{1/2}} \cdot N$$

- $A$  is de activiteit in becquerel (Bq)
- $\ln 2$  is de natuurlijke logaritme van 2 ( $\approx 0,693$ )
- $t_{1/2}$  is de halveringstijd in seconden (s) **MOET IN SECONDEN**
- $N$  is het aantal aanwezige instabiele kernen

### Berekenen van de activiteit op een tijdstip

Voor het berekenen van de activiteit op een tijdstip zijn er twee formules.

$$A = A_0 \cdot \left(\frac{1}{2}\right)^{\frac{t}{t_{1/2}}} \quad \text{en} \quad A = \frac{\ln 2}{t_{1/2}} \cdot N. \quad \text{Het hangt af van de gegevens welke je het beste}$$

kunt gebruiken. Weet je  $A_0$ , dan gebruik je de eerste formule om  $A$  op tijdstip  $t$  uit te rekenen. Weet je  $N$  op tijdstip  $t$ , dan gebruik je de tweede formule om op hetzelfde tijdstip  $A$  te berekenen. In beide gevallen moet je de halveringstijd  $t_{1/2}$  weten.

#### VOORBEELD $\beta$ -verval van fosfor-33

Fosfor-33 vervalt door het uitstoten van  $\beta$ -deeltjes. De halveringstijd van P-33 verval is 25,3 dagen. Op  $t = 0$  zijn er  $6,0 \cdot 10^{14}$  kernen aanwezig.

##### Bereken de activiteit op $t = 0$ s.

- $t_{1/2} = 25,3$  dagen =  $2,18592 \cdot 10^6$  s |  $N = 6,0 \cdot 10^{14}$  kernen |  $A = \dots$  Bq
- $A = \frac{\ln 2}{t_{1/2}} \cdot N$
- $A = \frac{\ln 2}{2,18592 \cdot 10^6} \cdot 6,0 \cdot 10^{14} = 1,90258 \cdot 10^8 \rightarrow A_0 = 1,9 \cdot 10^8$  Bq

##### Bereken de activiteit na 365 dagen

- $A_0 = 1,90258 \cdot 10^8$  Bq |  $t_{1/2} = 25,3$  d |  $t = 365$  d |  $A = \dots$  Bq
- $A = A_0 \cdot \left(\frac{1}{2}\right)^{\frac{t}{t_{1/2}}} \rightarrow A = 1,902578 \cdot 10^8 \cdot \left(\frac{1}{2}\right)^{\frac{365}{25,3}} = 8,63813 \cdot 10^3 = 8,6 \cdot 10^3$  Bq

### De activiteit uit een (N, t)-diagram bepalen

Uit een (N, t)-diagram kun je de activiteit op tijdstip  $t$  bepalen door het tekenen van een raaklijn of door het aflezen van de halveringstijd. Beide methoden worden hieronder uitgelegd.

#### – raaklijnmethode –

Om de activiteit van een vervalproces op tijdstip  $t$  te bepalen moet je de raaklijn tekenen aan de (N, t)-grafiek op tijdstip  $t$  en daarvan de richtingscoëfficiënt  $\Delta N / \Delta t$  berekenen. De tijd moet in seconde! Vervolgens vermenigvuldig je met  $-1$ .

- 1) bepaal de richtingscoëfficiënt van de raaklijn op tijdstip  $t$
- 2) vermenigvuldig dit met  $-1$

Stel er zijn instabiele kernen met een halveringstijd van 20 seconden. In figuur 12 is het (N, t)-diagram gegeven. De activiteit bepaal je door een raaklijn te tekenen en daarvan de richtingscoëfficiënt  $\Delta N / \Delta t$  te bepalen. Maak de raaklijn zo lang dat hij zowel door de horizontale als door de verticale as gaat.  $\Delta N$  is de afname van het aantal instabiele kernen en  $\Delta t$  is de tijd die hiervoor nodig is. In dit geval vinden we:

– Activiteit op  $t = 20$  s:  $A = -\frac{0 - 0,84 \cdot 10^6}{49} = 1,7 \cdot 10^4$  Bq

– Activiteit op  $t = 60$  s:  $A = -\frac{0 - 0,38 \cdot 10^6}{89} = 4,3 \cdot 10^3$  Bq

**Figuur 12** (N, t)-diagram van radioactief verval.

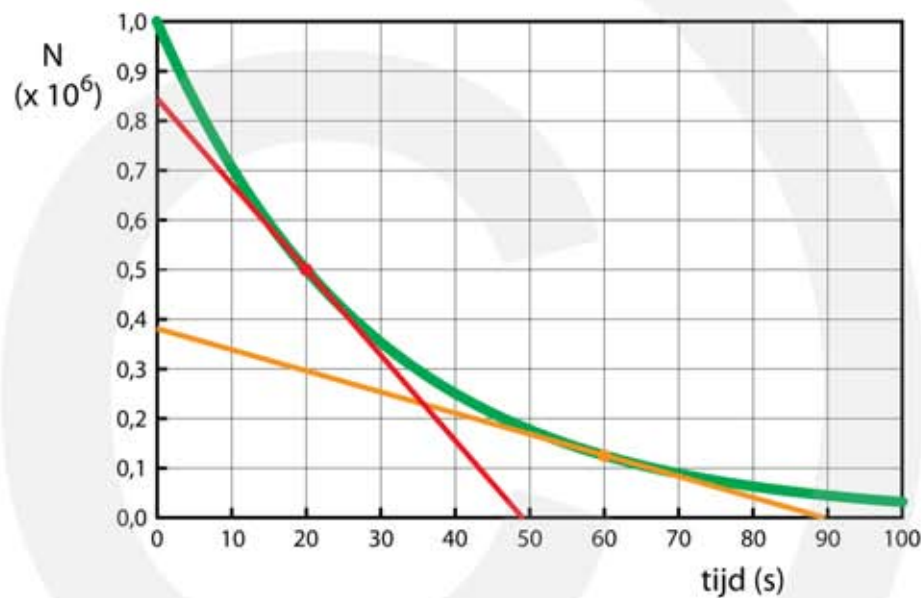

– afleesmethode –

Uit een (N, t)-diagram kun je de activiteit ook bepalen door de halveringstijd en de hoeveelheid aanwezige kernen af te lezen en daarna  $A = \frac{\ln 2}{t_{1/2}} \cdot N$  te gebruiken.

- 1) bepaal  $t_{1/2}$
- 2) bepaal het aantal kernen op tijdstip t
- 3) gebruik  $A = \frac{\ln 2}{t_{1/2}} \cdot N$

Uitgaande van figuur 12 gaat dit als volgt:

•  $N_0 = 1,0 \cdot 10^6$  |  $N = \frac{1}{2} N_0$  op  $t = 20$  s  $\rightarrow t_{1/2} = 20$  s

•  $t = 20$  s  $\rightarrow A = \frac{0,693}{20} \cdot 0,5 \cdot 10^6 \rightarrow A = 1,73 \cdot 10^4$  Bq

•  $t = 60$  s lees af  $N = 1,25 \cdot 10^5$  |  $A = \frac{0,693}{20} \cdot 1,25 \cdot 10^5 \rightarrow A = 4,33 \cdot 10^3$  Bq



### VOORBEELD Bepaal de activiteit van het $\beta^+$ -verval van N-13

Figuur 13 is het (N, t)-diagram van het verval van N-13 isotoop. Op  $t = 0$  zijn er  $1,0 \cdot 10^9$  N-13 kernen. Het N-13 isotoop heeft een halveringstijd van 10 minuten.

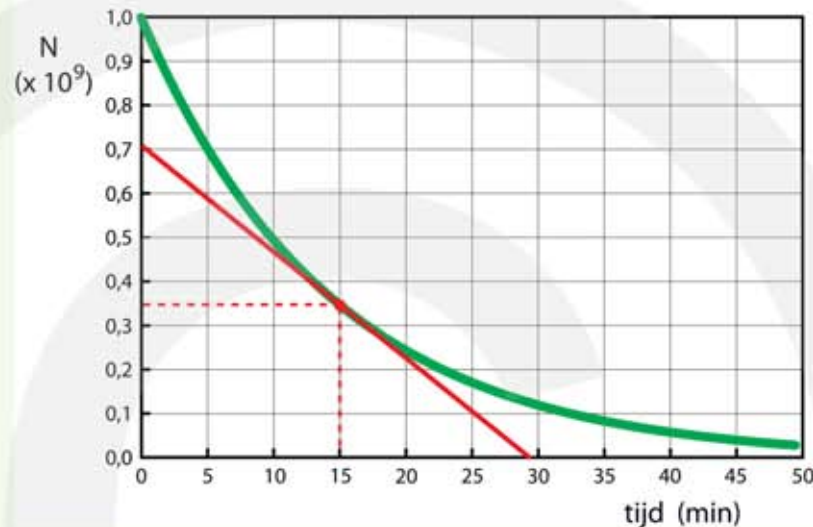

Figuur 13

#### Bepaal de activiteit op $t = 15$ minuten met de raaklijnmethode.

- teken de raaklijn aan de (N, t)-grafiek op  $t = 15$  minuten
- richtingscoëfficiënt:  $\frac{\Delta N}{\Delta t} = \frac{0 - 0,70 \cdot 10^9}{29} = -2,414 \cdot 10^7$
- per minuut vervallen er  $2,414 \cdot 10^7$  kernen
- per seconde vervallen er  $\frac{2,414 \cdot 10^7}{60} = 4,0 \cdot 10^5$  kernen  $\rightarrow A = 4,0 \cdot 10^5$  Bq

#### Bepaal de activiteit op $t = 15$ minuten met de afleesmethode.

- aflezen: de halveringstijd is 10 minuten = 600 seconden  $\rightarrow t_{1/2} = 600$  s
- aflezen: aantal kernen op  $t = 15$  minuten is  $0,35 \cdot 10^9$
- $A = \frac{0,693}{t_{1/2}} \cdot N \rightarrow A = \frac{0,693}{600} \cdot 0,35 \cdot 10^9 = 4,0 \cdot 10^5$  Bq

### Het aantal vervallen kernen uit een (A, t)-diagram bepalen

Uit een (A, t)-diagram kun je het aantal vervallen kernen op tijdstip  $t$  bepalen door het oppervlakte onder de grafiek te bepalen of door het aflezen van de halveringstijd. Beide methoden worden hieronder uitgelegd.

– oppervlaktemethode –

- 1) tel het aantal hokjes onder de (A, t)-grafiek
- 2) vermenigvuldig dit met het aantal kernen per hokje

OOK GOED

- 1) schat  $A_{\text{gem}}$
- 2) gebruik  $A_{\text{gem}} = -\frac{\Delta N}{\Delta t} \rightarrow \Delta N = -A_{\text{gem}} \cdot \Delta t$

In figuur 14 correspondeert één hokje met  $10 \cdot 20 = 200$  vervallen kernen.

- Tel 28 hokjes  $\rightarrow \Delta N = 28 \cdot 200 = 5600$  kernen
- Schat  $A_{\text{gem}} = 56$  Bq  $\rightarrow \Delta N = 56 \cdot 100 = 5600$  kernen

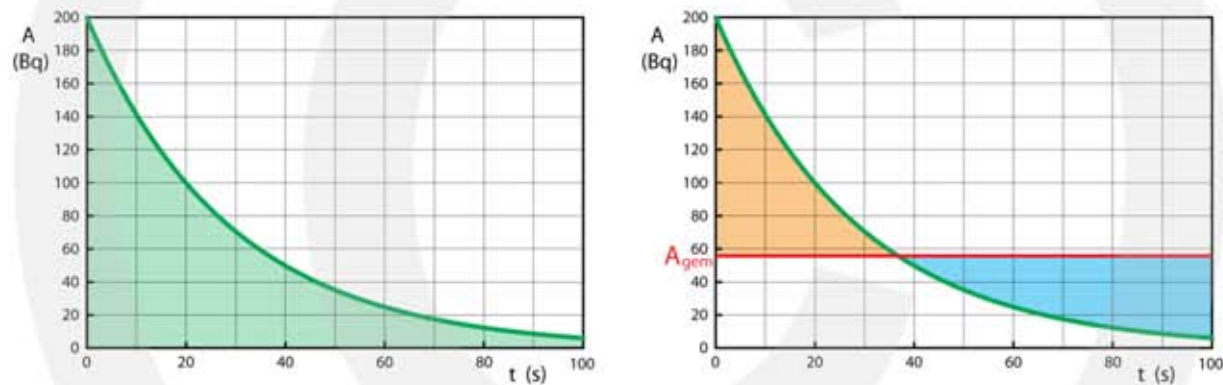

**Figuur 14** Het aantal vervallen kernen is gelijk aan de oppervlakte onder de (A, t)-grafiek. Deze oppervlakte kun je bepalen door hokjes te tellen of door  $A_{\text{gem}}$  te schatten. Bij  $A_{\text{gem}}$  is het oranje oppervlakte gelijk aan het blauwe oppervlakte.

– afleesmethode –

- 1) bepaal  $t_{1/2}$  (de tijd waarin het aantal kernen halveert)
- 2) lees af A op  $t = 0$  én A op tijdstip t
- 3) gebruik  $A = \frac{\ln 2}{t_{1/2}} \cdot N$  om  $N_0$  en N te berekenen  $\rightarrow \Delta N = N_0 - N$

### VOORBEELD

Bepaal het aantal vervallen N-13 kernen uit het (A, t)-diagram

Figuur 15 is (A, t)-diagram van het  $\beta^+$ -verval van N-13.

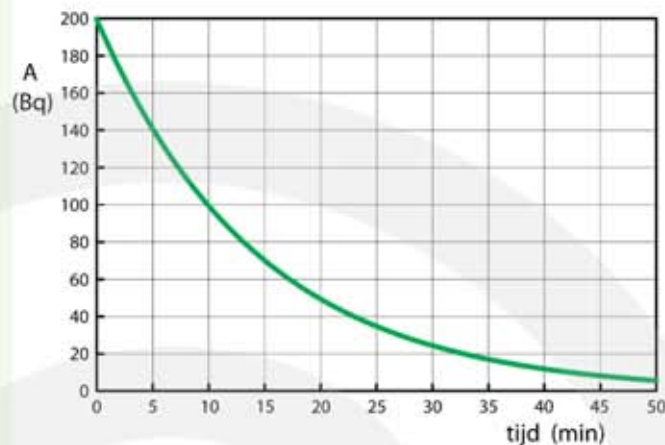

Figuur 15

**Bepaal het aantal vervallen N-13 kernen in 30 minuten uit de oppervlakte.**

- hokjes tellen onder de (A, t)-grafiek  $\rightarrow$  25 hokjes
- één hokje correspondeert met  $20 \cdot 5 \cdot 60 = 6000$  kernen
- $\Delta N = 25 \cdot 6000 = 1,5 \cdot 10^5$  kernen zijn vervallen

OOK GOED

- schat:  $A_{\text{gem}} = 85$  Bq

$$\bullet A_{\text{gem}} = -\frac{\Delta N}{\Delta t} \rightarrow 85 = \frac{\Delta N}{30 \cdot 60} \rightarrow \Delta N = -1,5 \cdot 10^5 \text{ kernen}$$

**Bepaal het aantal vervallen N-13 kernen in 30 minuten door af te lezen.**

- aflezen halveringstijd is 10 min = 600 seconden  $\rightarrow t_{1/2} = 600$  s
- aflezen: op t=0 is de activiteit 200 Bq
- 30 minuten is 3x de halveringstijd
- $A = A_0 \cdot \left(\frac{1}{2}\right)^n \rightarrow A = 200 \cdot \left(\frac{1}{2}\right)^3 = 25$  Bq
- t=0  $A = \frac{\ln 2}{t_{1/2}} \cdot N \rightarrow 200 = \frac{\ln 2}{600} \cdot N \rightarrow N = 1,731 \cdot 10^5$  kernen
- t=30 min  $A = \frac{\ln 2}{t_{1/2}} \cdot N \rightarrow 25 = \frac{\ln 2}{600} \cdot N \rightarrow N = 2,164 \cdot 10^4$  kernen
- $\Delta N = 1,731 \cdot 10^5 - 2,164 \cdot 10^4 = 1,515 \cdot 10^5 = 1,5 \cdot 10^5$  kernen zijn vervallen

## 10.3 Ioniserende straling

### Ioniserend vermogen en doordringend vermogen

Bestraal je een stof met  $\alpha$ -,  $\beta$ - of  $\gamma$ -deeltjes, dan botsen de stralingsdeeltjes tegen de atoomkernen en tegen de elektronen van de stof. Stralingsenergie wordt hierbij overgedragen op de stof. Als de stof dik genoeg is worden alle stralingsdeeltjes door de stof opgenomen. Bij een dun plakje stof wordt een deel opgenomen en gaat de rest er doorheen. Zie figuur 16.

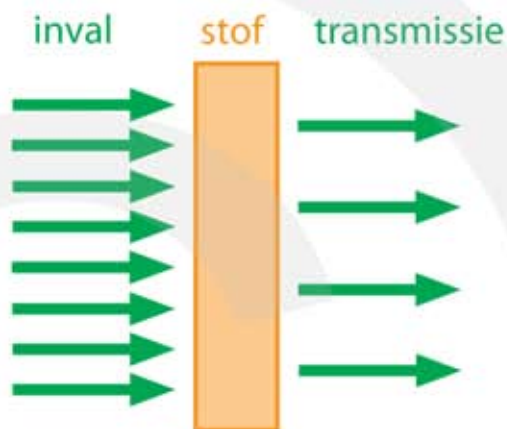

**Figuur 16** Een stof wordt bestraald met  $\alpha$ -,  $\beta$ - of  $\gamma$ -straling. In de stof botsen de stralingsdeeltjes met de atomen, waarbij een deel van de stralingsenergie wordt opgenomen.

Het overdragen van energie gebeurt als volgt. Een atoom heeft een kleine kern met daaromheen een grote elektronenwolk. Radioactieve straling van  $\alpha$ -,  $\beta$ - of  $\gamma$ -deeltjes heeft voornamelijk interactie met de elektronenwolk. De stralingsenergie wordt overgedragen op de elektronen, die hierbij op grotere afstand van de kern komen. Is er voldoende energie, dan kan het elektron helemaal losraken van de kern. Er ontstaat dan een positief geladen atoom: een **ion**. Het proces waarbij een elektron van het atoom wordt verwijderd heet **ioniseren**. Straling waarvan de deeltjes voldoende energie hebben om een atoom te ioniseren heet **ioniserende straling**, zie figuur 17.



**Figuur 17** Door ioniserende straling wordt een elektron losgemaakt van de kern. Het atoom wordt dan een positief geladen ion.

Bij  $\alpha$ -,  $\beta$ -,  $\gamma$ -, en röntgenstraling hebben de stralingsdeeltjes ruim voldoende energie om een atoom te ioniseren. De energie van  $\alpha$ - en  $\beta$ -deeltjes is gelijk aan de kinetische energie (bewegingsenergie):  $E_k = \frac{1}{2}m \cdot v^2$ . Hoe groter de massa en hoe groter de snelheid is, hoe meer kinetische energie het deeltje heeft. De snelheid waarmee een  $\alpha$ -deeltje uit een radioactieve kern wordt weggeschoten is 5 - 10% van de lichtsnelheid. Een  $\beta$ -deeltje (een elektron) wordt met een snelheid van 30 - 99%

van de lichtsnelheid weggeschoten. Hoewel  $\beta$ -deeltjes een hogere snelheid hebben dan  $\alpha$ -deeltjes hebben  $\alpha$ -deeltjes toch meer energie. Dit komt omdat een  $\alpha$ -deeltje ruim 7000 keer zwaarder is dan een  $\beta$ -deeltje. Het ioniserend vermogen van een  $\alpha$ -deeltje is daarom verreweg het grootst. De energie van een  $\gamma$ -deeltje (een foton) wordt niet gegeven door de massa of de snelheid, maar door de frequentie. Vergeleken met zichtbaar licht, heeft een  $\gamma$ -foton een miljoen keer meer energie.

#### – bestraling met $\alpha$ -deeltjes –

Omdat  $\alpha$ -straling uit zware deeltjes (twee protonen + twee neutronen) bestaat die een 2+ elektrische lading hebben, is de kans dat ze botsen met atomen in een stof groot. Wordt een bundel  $\alpha$ -deeltjes op een stof afgeschoten dan zullen de  $\alpha$ -deeltjes vaak botsen. Bij iedere botsing verliezen ze energie en wordt er een atoom geïoniseerd. Omdat het  $\alpha$ -deeltje op korte afstand al zijn energie verliest kan het niet ver in de stof binnendringen. Het doordringend vermogen is daarom klein. De afstand die een  $\alpha$ -deeltje aflegt in een stof wordt de **dracht** genoemd. De dracht van een  $\alpha$ -deeltje in lucht is ongeveer 3 – 10 cm. In een vaste stof is de dracht van  $\alpha$ -deeltjes minder dan een millimeter.

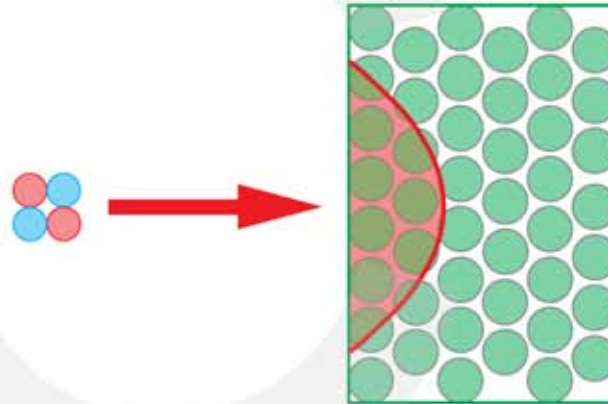

**Figuur 18**  
Bestraling met  $\alpha$ -deeltjes.

#### – bestraling met $\beta$ -deeltjes –

Het ioniserend vermogen van  $\beta$ -straling is kleiner dan dat van  $\alpha$ -straling. Dit komt omdat een  $\beta$ -deeltje lichter is dan een  $\alpha$ -deeltje en bovendien een kleinere lading heeft. De kans dat een  $\beta$ -deeltje botst met elektronen in een stof is daarom niet zo groot.  $\beta$ -deeltjes kunnen verder doordringen in een stof; ze hebben een grotere dracht dan  $\alpha$ -deeltjes. De dracht van een  $\beta$ -deeltje in lucht is enkele meters. Hoewel  $\beta$ -deeltjes verder een stof binnendringen richten ze minder schade aan. Zie figuur 19.

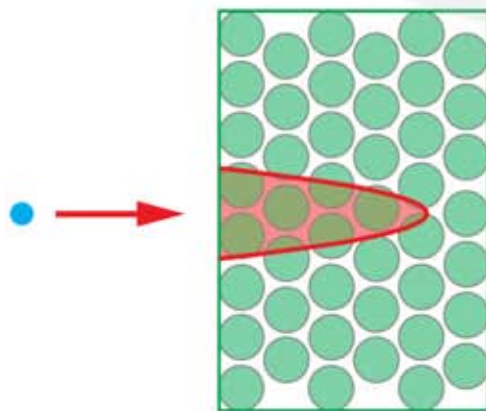

**Figuur 19** Bestraling met  $\beta$ -deeltjes.

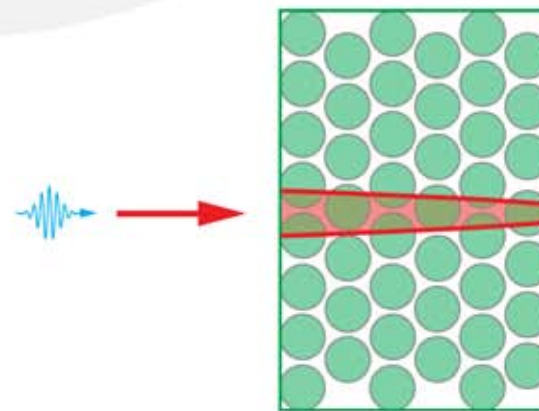

**Figuur 20** Bestraling met  $\gamma$ -fotonen.

### – bestraling met $\gamma$ -fotonen –

Net als zichtbaar licht maakt  $\gamma$ -straling, deel uit van het elektromagnetisch spectrum. Gamma-deeltjes zijn fotonen, ze hebben geen massa en geen lading. Het ioniserend vermogen van  $\gamma$ -straling is daarom veel kleiner dan dat van  $\alpha$ - of  $\beta$ -straling. De kans dat een  $\gamma$ -foton botst met elektronen in een stof is klein, zodat  $\gamma$ -fotonen ver kunnen binnendringen in een stof; ze hebben een grote **indringdiepte**. De indringdiepte van  $\gamma$ -fotonen in lucht is kilometers groot. Zie figuur 20.

Onderstaande tabel geeft het overzicht over het ioniserend vermogen en het doordringend vermogen van  $\alpha$ -,  $\beta$ - en  $\gamma$ -straling.

soort straling	deeltje	ioniserend vermogen	doordringend vermogen
$\alpha$	helium-4 kernen	groot	klein
$\beta^-$ $\beta^+$	elektronen positronen	gemiddeld	gemiddeld
$\gamma$	fotonen	klein	groot

### Het doordringend vermogen van $\alpha$ - en $\beta$ -deeltjes

Voor het doordringen van  $\alpha$ - en  $\beta$ -deeltjes gelden andere regels dan voor  $\gamma$ -deeltjes en röntgenstraling (elektromagnetische straling). Bij  $\alpha$ - en  $\beta$ -deeltjes en andere deeltjes die uit materie bestaan spreekt je van de **dracht** van het deeltje.

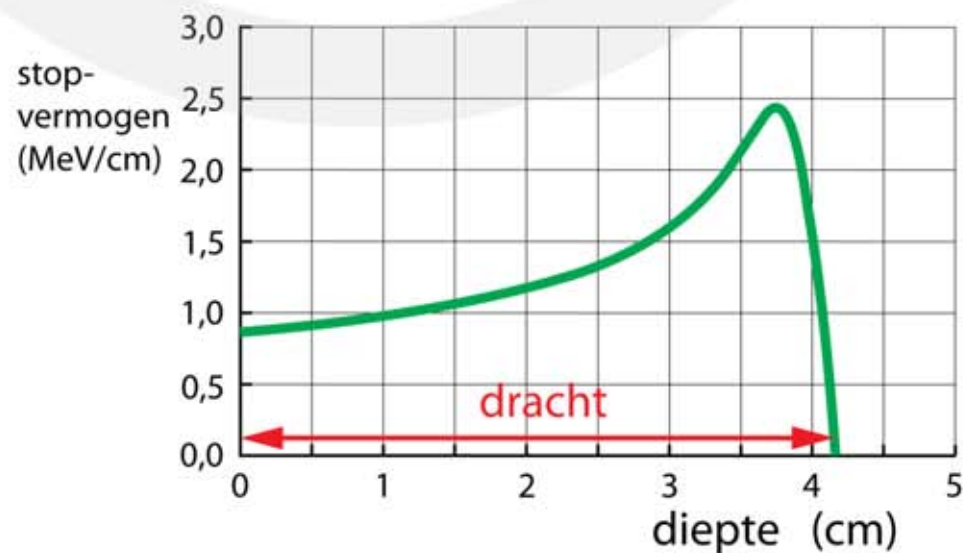

**Figuur 21**  
 $\alpha$ -deeltjes met een kinetische energie van 5,49 MeV verliezen in lucht hun energie. Na ongeveer 4 cm staan ze stil.

In figuur 21 zie je hoe  $\alpha$ -deeltjes met een energie van 5,49 MeV doordringen in de lucht. Doordat ze met moleculen in de lucht botsen, verliezen ze onderweg hun energie. Op de verticale as staat het energieverlies per cm afgelegde weg. Na ruim 4 cm hebben de  $\alpha$ -deeltjes al hun energie (snelheid) verloren en staan ze stil.

### Halveringsdikte voor röntgenstraling en gammastraling

De hoeveelheid doorgelaten **elektromagnetische straling** hangt af van de energie van de fotonen, het soort materiaal en de dikte van het voorwerp. Voor elektromagnetische straling, waartoe röntgen en gammafotonen behoren, kan een halveringsdikte worden gedefinieerd. De **halveringsdikte**  $d_{1/2}$  is de dikte van een materiaal waarbij de helft van de opvallende straling wordt doorgelaten. De andere helft wordt geabsorbeerd.

**De halveringsdikte  $d_{1/2}$  is de dikte waarbij de helft van de opvallende straling wordt doorgelaten.**

Na één keer de halveringsdikte is  $\frac{1}{2}$  van de straling nog aanwezig, na twee keer de halveringsdikte is  $\frac{1}{4}$  van de straling nog aanwezig en na drie keer de halveringsdikte  $\frac{1}{8}$ , etc. De intensiteit van de opvallende straling noemen we  $I_0$ . Voor de intensiteit van de straling die door de stof heen gaat geldt:

$$1 I_0 \xrightarrow{1 \cdot d_{1/2}} \frac{1}{2} I_0 \xrightarrow{2 \cdot d_{1/2}} \frac{1}{4} I_0 \xrightarrow{3 \cdot d_{1/2}} \frac{1}{8} I_0 \xrightarrow{4 \cdot d_{1/2}} \frac{1}{16} I_0 \xrightarrow{5 \cdot d_{1/2}} \frac{1}{32} I_0$$

In figuur 22 zie je een plaatje dat wordt bestraald met fotonen. De dikte van het bovenste plaatje is gelijk aan  $d_{1/2}$  die bij deze straling hoort. Achter het plaatje is de intensiteit van de straling gehalveerd (=50%). Het middelste plaatje is twee keer zo dik en heeft dus een dikte van  $2 \cdot d_{1/2}$ . Achter dit plaatje is de intensiteit van de straling afgenomen tot  $\frac{1}{4}$  (= 25%). Het onderste plaatje is drie keer de halveringsdikte, waardoor de straling afneemt tot  $\frac{1}{8}$  (= 12,5%).

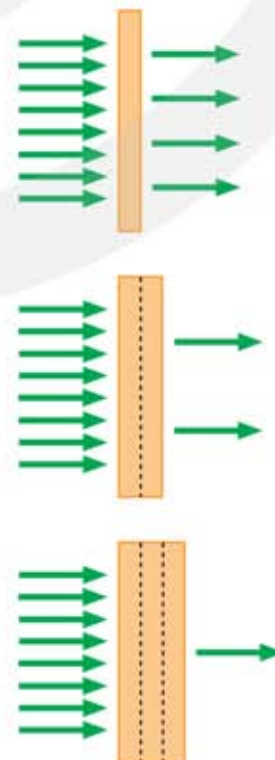

**Figuur 22** Het doorlaten van elektromagnetische straling.

Boven  $d = d_{1/2}$   
Midden  $d = 2 \cdot d_{1/2}$   
Onder  $d = 3 \cdot d_{1/2}$

Een plaatje met een dikte van drie keer de halveringsdikte mag je opvatten als drie plaatjes achter elkaar van ieder één keer de halveringsdikte. Zie figuur 23.

**Figuur 23** Elektromagnetische straling passeert drie keer achter elkaar een plaatje met dikte  $d_{1/2}$ . Er wordt evenveel straling doorgelaten als één plaatje met een dikte  $3 \cdot d_{1/2}$ .

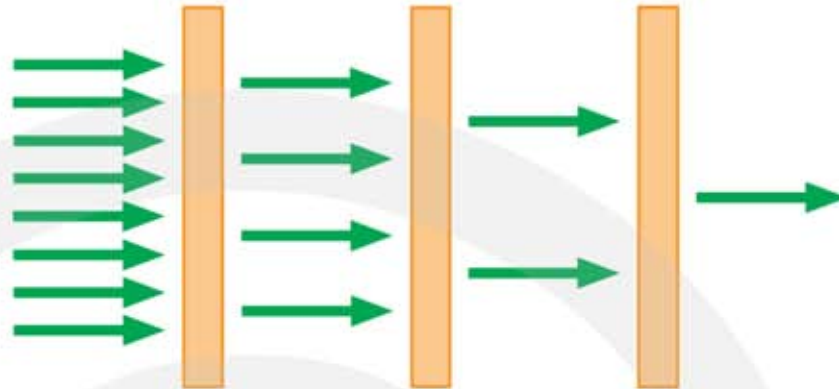

Voor de intensiteit van de straling nadat  $n$  keer de halveringsdikte is gepasseerd geldt:

$$I = I_0 \cdot \left(\frac{1}{2}\right)^n \quad \text{met} \quad n = \frac{d}{d_{1/2}}$$

- $I$  is de intensiteit van de doorgelaten straling (achter het plaatje)
- $I_0$  is de intensiteit van de opvallende straling (voor het plaatje)
- $n$  is het aantal keer de halveringsdikte:  $n = d / d_{1/2}$  ( $d$  en  $d_{1/2}$  in dezelfde eenheid)
- $d$  is de dikte
- $d_{1/2}$  is de halveringsdikte



## 10.4 Detectie van straling

### De stralingsbadge

Radioactieve straling kan niet door onze zintuigen worden waargenomen. Vandaar dat er speciale instrumenten zijn ontwikkeld om de aanwezigheid van radioactieve straling te registreren. Deze instrumenten maken gebruik van het ioniserend en doordringend vermogen van de straling.

Mensen die in de nabijheid van stralingsbronnen werken moeten altijd een **stralingsbadge** dragen. Hiermee kan vastgesteld worden aan hoeveel straling iemand gedurende een bepaalde periode in het verleden is blootgesteld. Omdat de dracht van  $\alpha$ -straling in de lucht maar enkele centimeters is heeft het geen zin om een badge gevoelig te maken voor  $\alpha$ -straling. Meestal is een stralingsbadge gevoelig voor  $\beta$ -straling, röntgenstraling (**X-straling**) en  $\gamma$ -straling.

**Een badge meet de straling die over een periode is ontvangen.**

**Een badge meet de stralingsdosis.**

Een badge bevat stralingsgevoelig materiaal verpakt in een lichtdicht doosje. De hoeveelheid opgevangen straling wordt vastgelegd in het materiaal. Door filters aan te brengen kan onderscheid gemaakt worden tussen verschillende type straling. Hierbij wordt gebruik gemaakt van het verschil in doordringend vermogen van  $\beta$ -straling, röntgenstraling (x-straling) en  $\gamma$ -straling. In figuur 24 wordt de werking van een stralingsbadge uitgelegd. De badge bevat twee filters.

- $\beta$ -straling kan **niet** door filter 1 en **niet** door filter 2
- X-straling kan **wel** door filter 1 maar **niet** door filter 2
- $\gamma$ -straling kan **wel** door filter 1 en **wel** door filter 2

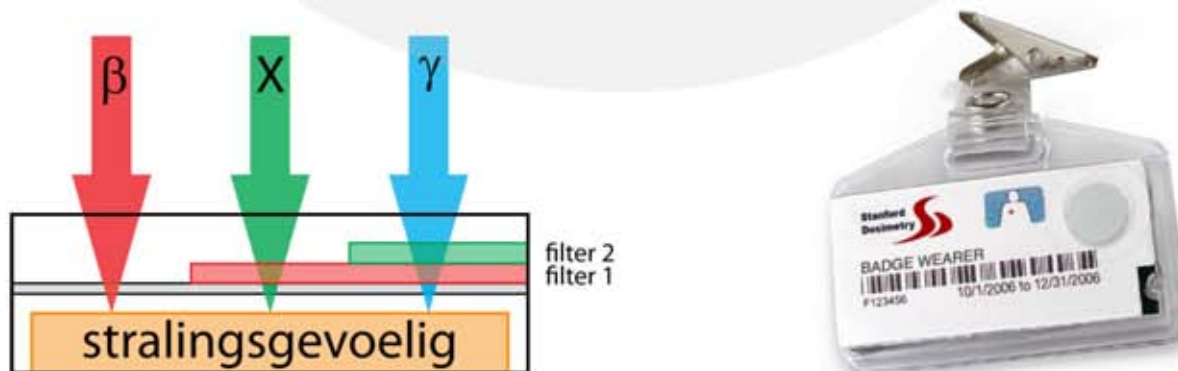

**Figuur 24** Een stralingsbadge wordt gebruikt om de hoeveelheid straling waaraan iemand is blootgesteld te meten.

## De Geiger-Müllerteller

Met een Geiger-Müllerteller (GM-teller) kan de aanwezigheid van radioactieve straling worden gedetecteerd. Als er straling is slaat er een wijzer uit en klinkt er een knetterend geluid. Een GM-teller zegt dus niets over de hoeveelheid straling die in het verleden is ontvangen.

**Een GM-teller meet de straling die op dit moment aanwezig is.**

**Een GM-teller meet de activiteit.**

De werking van een GM-teller wordt uitgelegd in figuur 25. Een buisje is gevuld met edelgas onder lage druk. In het buisje bevindt zich een elektrode die op ongeveer 500 volt wordt gebracht. De elektrode en de buitenkant van het buisje zijn door een weerstand  $R$  verbonden. De spanning over de weerstand wordt gemeten. De aangelegde spanning is zo gekozen dat het gas nog *nét* niet ioniseert. Bij afwezigheid van radioactieve straling is de elektrische weerstand van het edelgas hoog. Er loopt dan geen stroom door de weerstand en de gedetecteerde spanning is daarom nul.

Maar zodra er een radioactief deeltje in het buisje komt wordt de weerstand van het edelgas plotseling kleiner. Dit gebeurt omdat enkele edelgasatomen door het radioactieve deeltje geïoniseerd raken. De losgeslagen elektronen worden aangetrokken door de positieve elektrode en op weg naar de elektrode botsen ze met andere edelgasatomen die daardoor ook geïoniseerd raken. Er ontstaat een lawine van elektronen, waardoor de elektrische weerstand van het gas plotseling veel kleiner wordt. De stroom door weerstand  $R$  neemt hierdoor toe en daarmee de gemeten spanning.

Op ieder radioactief deeltje dat het buisje binnen komt volgt een spanningspuls. Iedere keer als een puls wordt waargenomen is er één ioniserend deeltje in het buisje gekomen. Vaak wordt er ook een luidspreker aangesloten, waardoor er bij iedere spanningspuls een korte tik klinkt. Bij veel ionisaties achter elkaar hoor je een knetterend geluid en weet je dat de stralingsintensiteit hoog is.

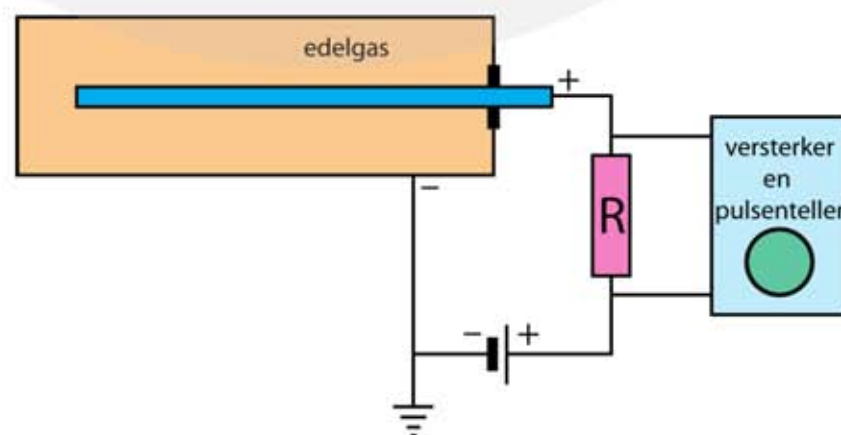

**Figuur 25** Een geiger-müllerteller wordt gebruikt om de aanwezigheid van  $\alpha$ -,  $\beta$ - en  $\gamma$ -straling te detecteren.

Bèta- en gammastraling kan door de metalen wand heen in het buisje komen. Alfa straling kan niet door de metalen wand. Om een GM-teller toch gevoelig te maken voor  $\alpha$ -straling wordt er een venster aangebracht van het materiaal mica. Dit is een soort glas waar  $\alpha$ -straling gemakkelijk doorheen kan.



**Figuur 26**  
Geiger-müllerteller  
(GM-teller)

### Nevelkamer of bellenkamer

In een nevelkamer en in een bellenkamer kan de baan van een ioniserend deeltje zichtbaar worden gemaakt. Het principe hiervan is hetzelfde als de witte strepen die soms in de lucht ontstaan als er een vliegtuig voorbij komt. De oorzaak van deze strepen is de aanwezigheid van waterdamp in de lucht. Soms is er zoveel waterdamp dat het op het punt staat te condenseren tot waterdruppeltjes. De waterdamp is **verzadigd**. Om de condensatie te starten is een kleine verstoring nodig en het uitlaatgas van een vliegtuig is zo'n verstoring. Waar het vliegtuig voorbij komt ontstaan waterdruppeltjes die het zonlicht verstrooien en als witte strepen zichtbaar zijn. Deze strepen zijn dus niet de uitlaatgassen van het vliegtuig maar waterdruppeltjes die zich om roetdeeltjes in het uitlaatgas hebben gevormd.

In een **nevelkamer**, ook wel Wilsonvat genoemd, gebeurt hetzelfde. In plaats van waterdamp gebruik je een damp van alcohol. De alcohol damp wordt afgekoeld totdat het op het punt staat te condenseren tot alcohol druppeltjes. Komt er een  $\alpha$ - ,  $\beta$ - of  $\gamma$ -deeltje voorbij dan start op die plaats de condensatie. Het gevolg is een wit spoor op de plaatsen waar het deeltje voorbij komt.

In een **bellenkamer** zit geen gas dat op het punt staat te condenseren, maar een vloeistof die op het punt staat te verdampen. Komt er een  $\alpha$ - ,  $\beta$ - of  $\gamma$ -deeltje voorbij dan start op die plaats de verdamping. Er ontstaan dan kleine gasbelletjes. Het gevolg is een wit spoor op de plaatsen waar het deeltje voorbij komt.

Meestal wordt er een magnetisch veld aangebracht, waardoor geladen deeltjes, zoals  $\alpha$ -  $\beta^-$ - en  $\beta^+$ - deeltjes een cirkelvormige beweging gaat uitvoeren. Uit de straal van de cirkelvormige baan kan de snelheid en de lading van het deeltje worden berekend. Door botsingen verliezen de deeltjes hun kinetische energie. Ze gaan steeds langzamer bewegen, waardoor de straal van de cirkels afneemt. Er ontstaat dan een spiraalvormige baan die eindigt in een punt.

In figuur 27 komen de deeltjes aan de linkerkant de kamer binnen.  $\gamma$ -deeltjes hebben geen lading en bewegen in rechte lijnen totdat ze al hun energie hebben verloren. Deeltjes met een elektrische lading, zoals  $\alpha$ -  $\beta^-$ - en  $\beta^+$ - deeltjes, bewegen in cirkelbanen. Er zijn banen die linksom en banen die rechtsom draaien. Deze banen horen bij deeltjes met een tegengestelde lading, zoals elektronen en positronen. Zie figuur 28.

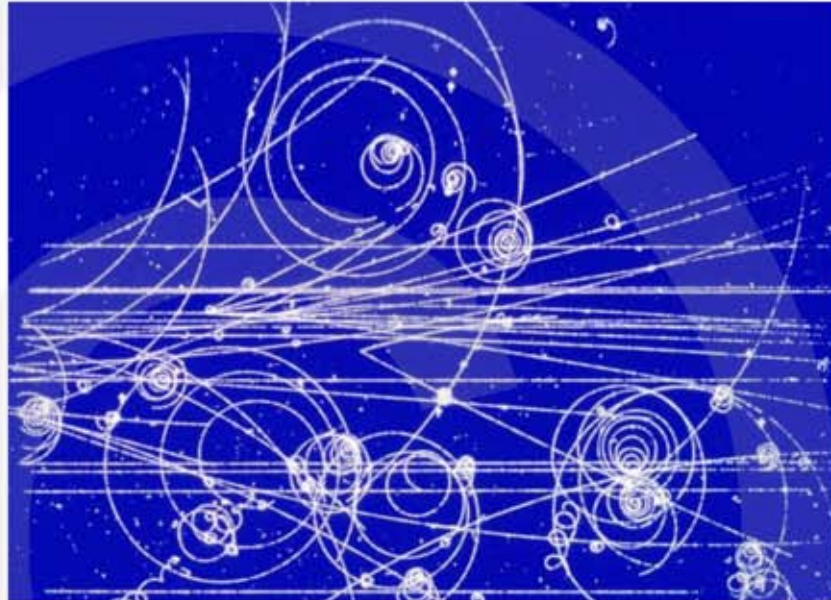

**Figuur 27** Een foto van verschillende deeltjes in een bellenkamer.

**Figuur 28** Het spoor van een gebeurtenis in een bellenkamer. Links komt een gamma-foton de kamer binnen. Op zeker moment verdwijnt het foton en ontstaat er een elektron en een positron. Omdat deze deeltjes een tegengestelde lading hebben, spiralisert het elektron omhoog en het positron omlaag.

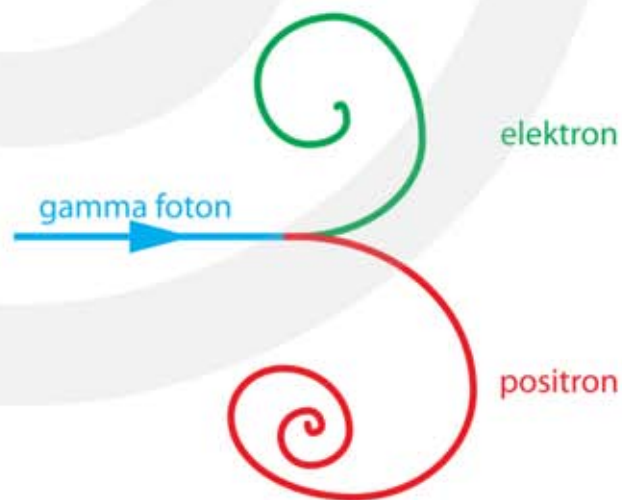

## 10.5 Absorptie van straling door materie

### Stralingsdosis

De stralingsdosis is de hoeveelheid **stralingsenergie** die door één kilogram stof is geabsorbeerd. De eenheid van stralingsdosis is de gray, Gy, wat gelijk is aan joule per kilogram J/kg. De **stralingsdosis** is ingevoerd om de schade aan weefsel ten gevolge van radioactieve straling te bepalen.

$$D = \frac{E_{\text{abs}}}{m}$$

- D is de stralingsdosis in gray (Gy) = (J/kg)
- $E_{\text{abs}}$  is de geabsorbeerde stralingsenergie (J)
- m is de bestraalde massa (kg)

### Dosisequivalent

Het ioniserende vermogen van een radioactief deeltje hangt niet alleen af van de energie van het deeltje, maar ook van andere factoren zoals de massa en de lading. Een  $\alpha$ -deeltje van 4,18 MeV dat wordt geabsorbeerd veroorzaakt 20 keer zoveel ionisaties als een  $\beta$ -deeltje met dezelfde energie. Om hiervoor te corrigeren is de **stralingsweegfactor** ingevoerd met als symbool  $w_R$ . De stralingsweegfactor heeft geen eenheid. Het **dosisequivalent** is de stralingsdosis vermenigvuldigd met de stralingsweegfactor  $w_R$ .

$$H = w_R \cdot D$$

- H is het dosisequivalent in sievert (Sv) (1 Sv = 1 J/kg)
- $w_R$  is de stralingsweegfactor (geen eenheid)
- D is de stralingsdosis in gray (Gy) (1 Gy = 1 J/kg)

**één gray (Gy) gecorrigeerd met factor  $w_R$  is gelijk aan één sievert (Sv)**

De (stralings)weegfactoren voor  $\alpha$ -,  $\beta$ -,  $\gamma$ - en röntgenstraling staan in de tabel hiernaast.

Straling	Weegfactor
$\alpha$	20
$\beta$	1
$\gamma$	1
röntgen	1

## Het vermogen van een stralingsbron

Een stralingsbron zendt radioactieve deeltjes uit met veel energie. Het vermogen van de bron is de hoeveelheid uitgezonden energie per seconde. Dit is gelijk aan het aantal uitgezonden deeltjes per seconde (de activiteit) keer de energie van één deeltje.

$$P_{\text{bron}} = A \cdot E_{\text{deeltje}}$$

- $P_{\text{bron}}$  is het uitgestraalde vermogen van de bron in watt (W)
- $A$  is de activiteit in becquerel (Bq)
- $E_{\text{deeltje}}$  is de energie van één deeltje in joule (J)

Weet je het vermogen van de bron dan volgt hieruit de uitgezonden hoeveelheid energie:

$$E_{\text{bron}} = P_{\text{bron}} \cdot t$$

Meestal bereiken niet alle uitgezonden deeltjes het lichaam. Dit wordt aangegeven met een **fractie** of **rendement**  $\eta$ . Weet je deze fractie, dan kun je de geabsorbeerde stralingsenergie uitrekenen.

$$E_{\text{abs}} = E_{\text{bron}} \cdot \eta$$

### VOORBEELD

Een steen met uraniumoxide (isotoop U-238) zendt  $\alpha$ -deeltjes uit met een energie van 4,18 MeV. De activiteit van de steen is 100 Bq. Van de uitgestraalde  $\alpha$ -deeltjes wordt 80 procent door een voorwerp van 15 gram geabsorbeerd.

**Bereken het dosisequivalent van dit voorwerp nadat het 24 uur is blootgesteld aan deze straling.**

- energie per deeltje:  $E_{\text{deeltje}} = 4,18 \text{ MeV} = 6,697 \cdot 10^{-13} \text{ J}$
- $E_{\text{deeltje}} = 6,697 \cdot 10^{-13} \text{ J} \mid A = 100 \text{ Bq} \mid t = 24 \cdot 60 \cdot 60 \text{ s} \mid \eta = 0,80$
- $P_{\text{bron}} = A \cdot E_{\text{deeltje}} \rightarrow P_{\text{bron}} = 100 \cdot 6,697 \cdot 10^{-13} = 6,697 \cdot 10^{-11} \text{ W}$
- $E_{\text{bron}} = P_{\text{bron}} \cdot t \rightarrow E_{\text{bron}} = 6,697 \cdot 10^{-11} \cdot 24 \cdot 60 \cdot 60 = 5,786 \cdot 10^{-6} \text{ J}$
- $E_{\text{abs}} = E_{\text{bron}} \cdot \eta \rightarrow E_{\text{abs}} = 5,786 \cdot 10^{-6} \cdot 0,8 = 4,629 \cdot 10^{-6} \text{ J}$
- $D = \frac{E_{\text{abs}}}{m} \rightarrow D = \frac{4,629 \cdot 10^{-6}}{0,015} = 3,086 \cdot 10^{-4} \text{ Gy}$
- $\alpha$ -deeltjes: weegfactor = 20
- $H = w_R \cdot D$
- $H = 20 \cdot 3,086 \cdot 10^{-4} = 6,172 \cdot 10^{-3} = 6,2 \cdot 10^{-3} \text{ Sv}$

## Biologische effecten van ioniserende straling

Biologisch weefsel wordt beschadigd als het met ioniserende straling (alfa-, bèta-, gamma- of röntgenstraling) in aanraking komt. Door ionisaties worden er moleculen afgebroken en uit de brokstukken kunnen weer nieuwe moleculen worden gevormd. Dit kan schadelijke effecten veroorzaken, zeker als het molecuul in kwestie een DNA molecuul is. Biologische cellen die teveel straling hebben ontvangen sterven meestal af. Is het DNA in de cel beschadigd dan kan de cel in leven blijven en zich ongecontroleerd gaan delen. Dit kan tot kwaadaardige kanker leiden. Anderzijds is deze vorm van mutatie ook een belangrijke oorzaak van biologische evolutie.

Er zijn normen vastgelegd voor de dosisequivalent waaraan een persoon jaarlijks mag worden blootgesteld. Dit heet de **stralingsbelasting** en wordt uitgedrukt in millisievert (mSv) per jaar. De aarde ontvangt uit de ruimte voortdurend **kosmische straling**. Zie figuur 29. Een gemiddeld persoon ontvangt hierdoor in Nederland 0,3 mSv aan kosmische straling. Dit is een lage dosis die verder geen schadelijke gevolgen heeft.

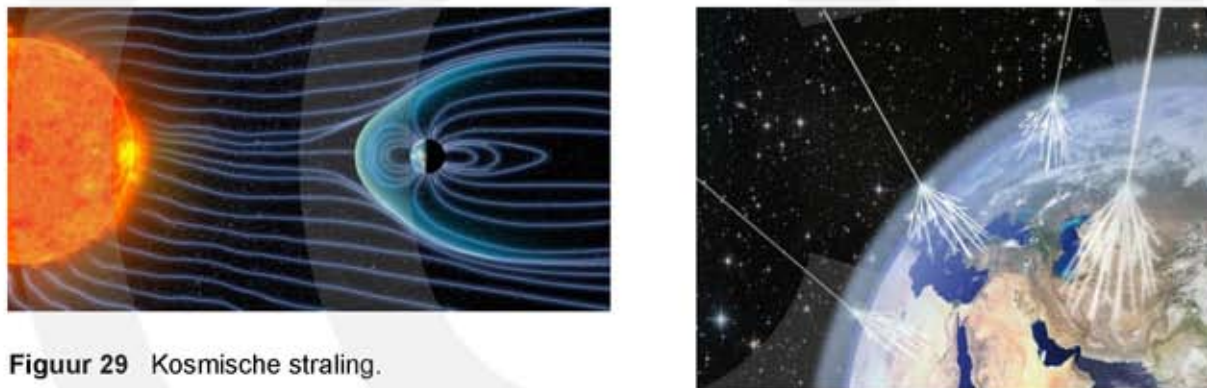

Figuur 29 Kosmische straling.

Je staat voortdurend bloot aan ioniserende straling. Per jaar ontvang je ongeveer 1,8 mSv aan ioniserende straling door kosmische straling en natuurlijke bronnen uit de omgeving. Daar bovenop ontvang je gemiddeld zo'n 0,6 mSv per jaar door röntgenstraling voor medische diagnostiek. Het totaal van 2,4 mSv per jaar is zo weinig dat je lichaam in staat is om de opgelopen schade aan het weefsel te herstellen. Een gezond lichaam heeft immers een goed herstellend vermogen, zodat de kapotte chemische bindingen snel worden gerepareerd. Is de stralingsdosis veel groter, bijvoorbeeld duizend keer zo groot, dan is je lichaam niet meer in staat om alle schade te herstellen en heb je een grote kans dat je afweermechanisme onherstelbaar wordt beschadigd en je na enige tijd overlijdt. Bij een stralingsdosis van 50 sievert overlijdt je al na een paar dagen.

In Nederland is de wettelijk vastgestelde dosislimiet 1 mSv per jaar. Werk je beroeps- halve met stralingsbronnen dan is de limiet 20 mSv per jaar. Deze dosislimieten hebben geen betrekking op straling afkomstig van de normale leefomgeving en medische toepassingen van straling.

Onderstaande tabel geeft een indruk van de stralingsbelasting die je oploopt.

Bijdrage uit	Stralingsbron	milli-sievert (mSv)
Leefomgeving	kosmische straling	0,25 / jaar
	bodem	0,05 / jaar
	water en voedsel	0,35 / jaar
	lucht	0,8 / jaar
	bouwmaterialen	0,35 / jaar
Vrije tijd	vliegreis op 10 km hoogte	0,005 / uur
	wintersport op 2 km hoogte	0,03 / week
Medisch	röntgenfoto borstholte	0,09 / keer
	röntgenfoto gebit	0,1 / keer
	röntgenfoto borsten (mammografie)	0,1 / keer
	röntgenfoto hoofd en nek	0,2 / keer
	röntgenfoto heup	0,8 / keer
	röntgenfoto beenbreuk	1,0 / keer
	CT-scan hoofd	1,2 / keer
	CT-scan lichaam	1,2 / keer

### Radioactieve besmetting

Radioactieve  $\alpha$ -,  $\beta$ - en  $\gamma$ -straling blijft niet in het lichaam zitten. Geabsorbeerde alfa-deeltjes nemen elektronen op en worden onschadelijke heliumatomen, bètadeeltjes zijn elektronen en gammastraling is energie. Maar als er radioactief materiaal in je lichaam komt, bijvoorbeeld door het eten van besmet voedsel, dan word je voortdurend van binnenuit bestraald. Je spreekt dan van **radioactieve besmetting**. Er zijn speciale medische behandelingen waarbij een radioactieve stof wordt toegediend. Gedurende een bepaalde tijd word je dan van binnenuit bestraald.





## Spontane en gestimuleerde reacties

Er zijn drie soorten kernreacties: **spontane reacties**, **gestimuleerde reacties** en **K-vangst**. Spontane reacties gebeuren zonder aanwijsbare oorzaak. Opeens zendt een atoomkern een  $\alpha$ - een  $\beta^-$ , of een  $\gamma$ -deeltje uit.

Gestimuleerde reacties gebeuren als de kern wordt beschoten met protonen, neutronen, elektronen of positronen. Stel dat een kern wordt beschoten door neutronen, dan kunnen één of meer neutronen met de kern versmelten. De instabiele kern die hierbij ontstaat heeft teveel neutronen en valt uit elkaar, waarbij twee nieuwe kernen ontstaan.

spontane reacties	→	er is geen aanwijsbare oorzaak
gestimuleerde reacties	→	de kern wordt beschoten
K-vangst	→	K-schil elektron wordt opgenomen in de kern

## Behoud van massagetal en van elektrische lading

Voor kernreacties geldt behoud van **massagetal** en behoud van elektrische **lading**.

Behoud van massagetal → de som van de massagetallen verandert niet.  
Behoud van elektrische lading → de som van de ladingsgetallen verandert niet.

massagetal begin	=	massagetal eind
lading begin	=	lading eind

### VOORBEELD      spontaan verval

**Geef de vervalreactie van Bi-212 (spontaan verval).**

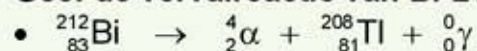

**Geef de vervalketen van Bi-212 (spontaan verval).**

- vervalketen → ga je door tot er een stabiel isotoop ontstaat.
- ${}_{81}^{208}\text{Tl} \rightarrow {}_{-1}^0\beta + {}_{82}^{208}\text{Pb} + {}_0^0\gamma$

### VOORBEELD gestimuleerde reactie

We beschieten een Al-27 kern met neutronen. Drie neutronen versmelten met de kern Al-27 kern die daarna uiteen valt en een  $\alpha$ -deeltje uitzendt.

**Geef de reactievergelijking.**

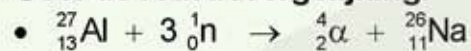

Bij spontane reacties komt altijd  $\alpha$ -,  $\beta$ - of  $\gamma$ -straling vrij. Maar bij gestimuleerde reacties kunnen ook andere deeltjes, zoals protonen of neutronen vrijkomen. Je spreekt dan van **protonstraling** of van **neutronstraling**.

**Protonstraling** → bij een kernreactie komen protonen vrij.

**Neutronstraling** → bij een kernreactie komen neutronen vrij.

### VOORBEELD protonstraling

We beschieten een N-14 kern met een  $\alpha$ -deeltje. Hierbij komt protonstraling vrij.

**Geef de reactievergelijking.**



### VOORBEELD neutronstraling

We beschieten een Al-27 kern met een  $\alpha$ -deeltje. Hierbij komt neutronstraling vrij.

**Geef de reactievergelijking.**

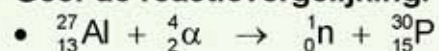

### K-vangst

K-vangst is het proces waarbij een elektron spontaan uit de K-schil wordt opgenomen in de kern. Zie figuur 32. Hierbij verandert een proton in een neutron, waardoor de kern stabiel wordt.

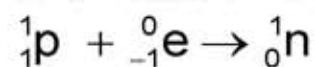

Door K-vangst ontstaat er een lege plaats in de K-schil. Een elektron uit een hogere schil valt in deze lege plaats, waarbij röntgenstraling wordt uitgezonden.

K-vangst treedt op in C-11 atomen. In de kern van een C-11 atoom bevinden zich 6 protonen en 5 neutronen. Door het invangen van een elektron uit de K-schil neemt het aantal protonen met één af en het aantal neutronen met één toe. Het resultaat is een B-11 atoom met 5 protonen en 6 neutronen. Een elektron uit een hogere schil vult het gat in de K-schil op, waarbij een röntgenfoton wordt uitgezonden.

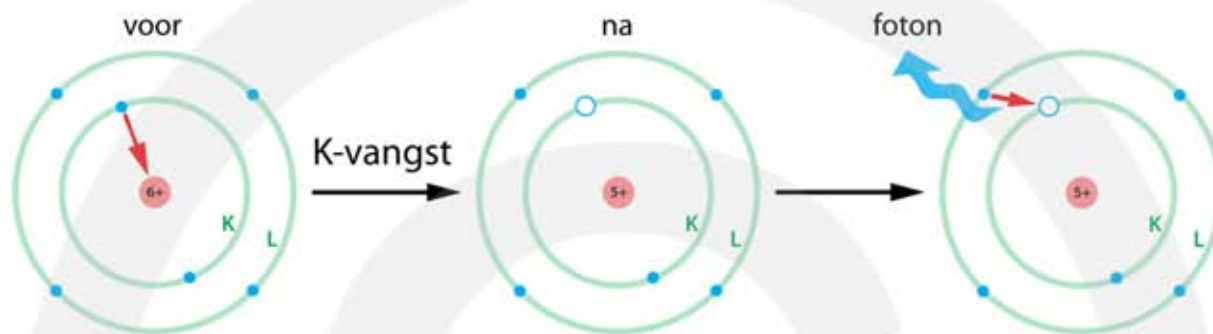

**Figuur 32** K-vangst in een C-11 atoom.

**VOORBEELDEN** K-vangst

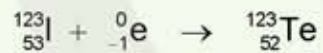
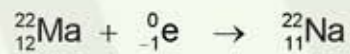
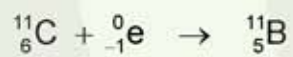

---

## 10.7 Massa en energie

### Equivalentie van massa en energie

Bij de uitwerking van de speciale relativiteitstheorie ontdekt Albert Einstein min of meer bij toeval de formule  $E = m \cdot c^2$ . Deze formule is één van de belangrijkste uit de natuurkunde. De formule legt een relatie tussen de grootheden massa en energie. Massa correspondeert met een hoeveelheid energie. Massa en energie kunnen in elkaar worden omgezet. Als massa verdwijnt ontstaat er energie en als er energie verdwijnt ontstaat er massa.

$$E = m \cdot c^2$$

- E is de energie in joule (J)
- m is de massa in kilogram (kg)
- c is de lichtsnelheid in meter per seconde (m/s) ( $c = 3,0 \cdot 10^8$  m/s)

Als je de massa van een atoomkern vergelijkt met de massa's van de protonen en de neutronen waaruit het is opgebouwd dan vind je altijd dat de atoomkern een kleinere massa heeft. Blijkbaar wordt er bij het maken van een atoomkern massa in energie omgezet. Dit noem je het **massadefect**.

Een massadefect is ook aanwezig bij kernreacties die spontaan verlopen. Bij spontane kernreacties is de totale massa vóór de reactie altijd groter dan de totale massa na de reactie. Bij de reactie wordt er massa omgezet in energie.

**Massadefect → massa wordt omgezet in energie.**

### Bindingsenergie van een atoomkern

De **bindingsenergie** is de energie die nodig is om een kern te splitsen in losse protonen en losse neutronen. Hoe meer bindingsenergie, hoe steviger de kern in elkaar zit.

**De bindingsenergie is de energie die nodig is om een kern te splitsen in losse protonen en losse neutronen.**

Bereken je de bindingsenergie per kerndeeltje (nucleon) dan vind je dat dit verschillend is voor de verschillende atomen. De bindingsenergie per nucleon is afhankelijk van het massagetal. Lichte atoomkernen en zware atoomkernen hebben weinig bindingsenergie per nucleon. Bij kernen met massagetal tussen 60 – 80 is de bindingsenergie het grootst. Deze kernen hebben de grootste stabiliteit.

In figuur 33 zie je het diagram met op de verticale as de bindingsenergie per nucleon en op de horizontale as het massagetal. Het ijzer-isotoop met massagetal 56 heeft de meeste bindingsenergie per nucleon en heeft daardoor de grootste stabiliteit.

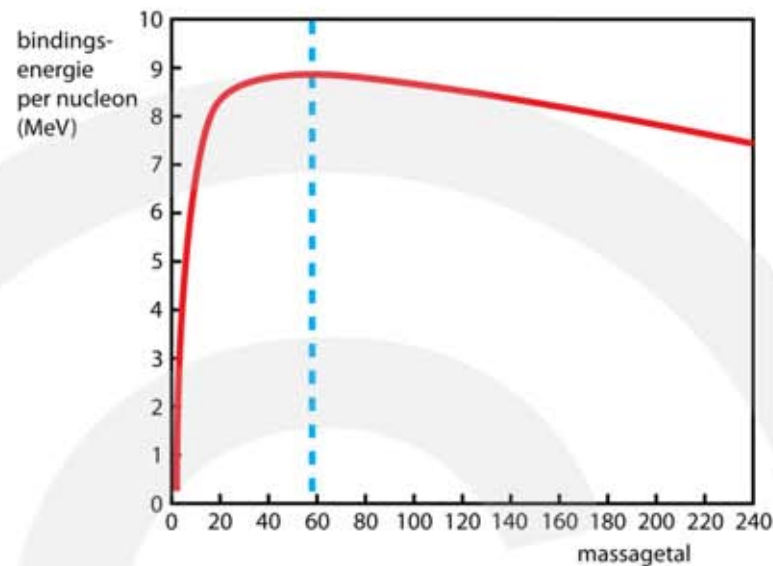

**Figuur 33**  
 Bindingsenergie per kerndeeltje.

Een toename van de bindingsenergie correspondeert met een afname van de massa. Van een atoom kunnen we de massa van de kern delen door het aantal kerndeeltjes en vinden dan de **massa per nucleon**. We kunnen de massa per kerndeeltje uitrekenen. Het resultaat vind je in onderstaande tabel.

atoom	kernmassa (u)	kerndeeltjes	massa per kerndeeltje (u)
${}^1_1\text{H}$	1,00728	1	1,00728
${}^2_1\text{H}$	2,01355	2	1,00678
${}^4_2\text{He}$	4,00151	4	1,00038
${}^{12}_6\text{C}$	11,99761	12	0,99973
${}^{56}_{26}\text{Fe}$	55,92068	56	0,99858
${}^{208}_{82}\text{Pb}$	207,93165	208	0,99967
${}^{238}_{92}\text{U}$	238,00031	238	1,00000

Op basis van deze tabel kunnen we een diagram maken met op de verticale as de massa per nucleon, uitgedrukt in u, en op de horizontale as het massagetal. In figuur 34 zie je het resultaat. De gebieden waar kernfusie en kernsplijting energie opleveren zijn aangegeven.

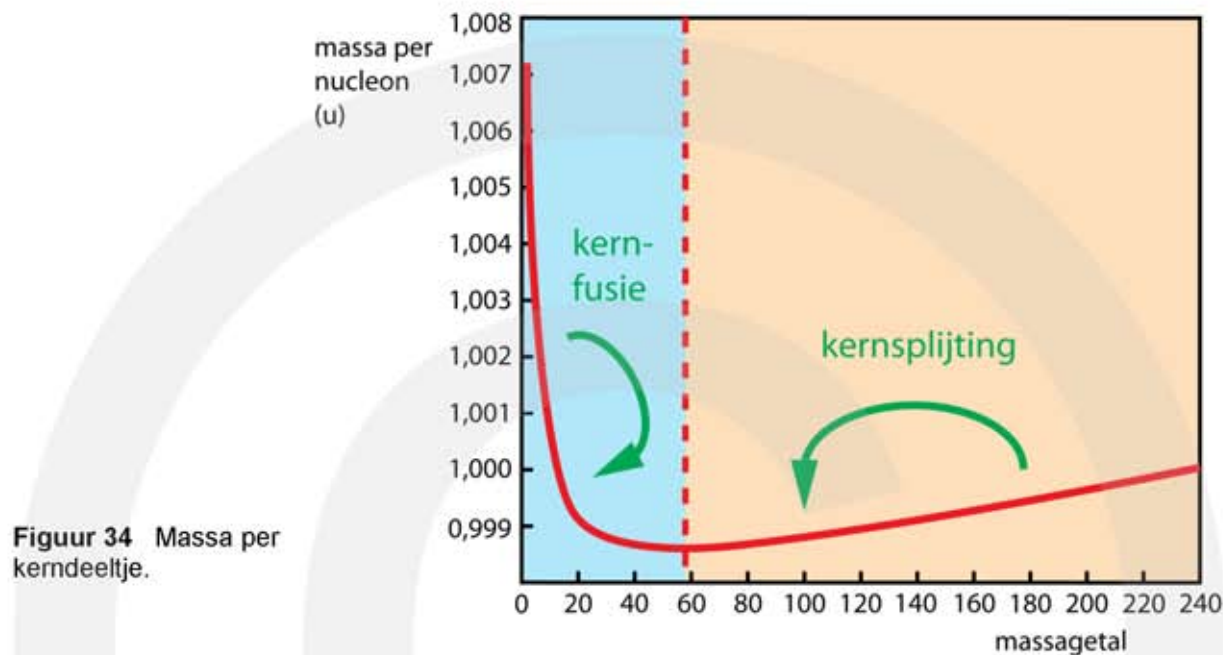

### Kernfusie en kernsplijting

Als twee lichte kernen met elkaar samensmelten tot een grotere kern neemt de massa per nucleon af en ontstaat er energie. Dit gebeurt in het blauwe gebied in figuur 34. Het samensmelten van kleine kernen heet **kernfusie**. Kernfusie levert energie op zolang het massagetal van de kern die ontstaat minder dan 56 is.

Als een grote atoomkern wordt gesplitst in twee kleinere kernen neemt de massa per nucleon ook af en ontstaat er energie. Dit gebeurt in het oranje gebied in figuur 34. Het splitsen van grote kernen heet **kernsplijting**. Zolang de kernen die ontstaan een massagetal van meer dan 56 hebben levert kernsplijting energie op.

### Kernfusie in een ster

Een ster, zoals de zon, straalt een grote hoeveelheid energie uit. Deze energie ontstaat doordat protonen onder hoge druk en temperatuur in een aantal stappen met elkaar fuseren tot helium. De oppervlakte van de ster krijgt hierdoor een hoge temperatuur en gaat zichtbaar licht uitstralen.

Het fusieproces gaat in drie stappen en heet proton-proton cyclus:

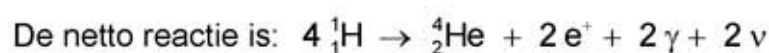
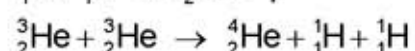
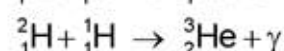
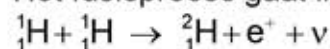

Vier protonen smelten samen en vormen één He-4 kern. Verder ontstaan er twee positronen ( $e^+$ -deeltjes), twee gamma-fotonen en twee neutrino's ( $\nu$ -deeltjes). In figuur 35 zie je een schematische weergave van de proton-proton cyclus.

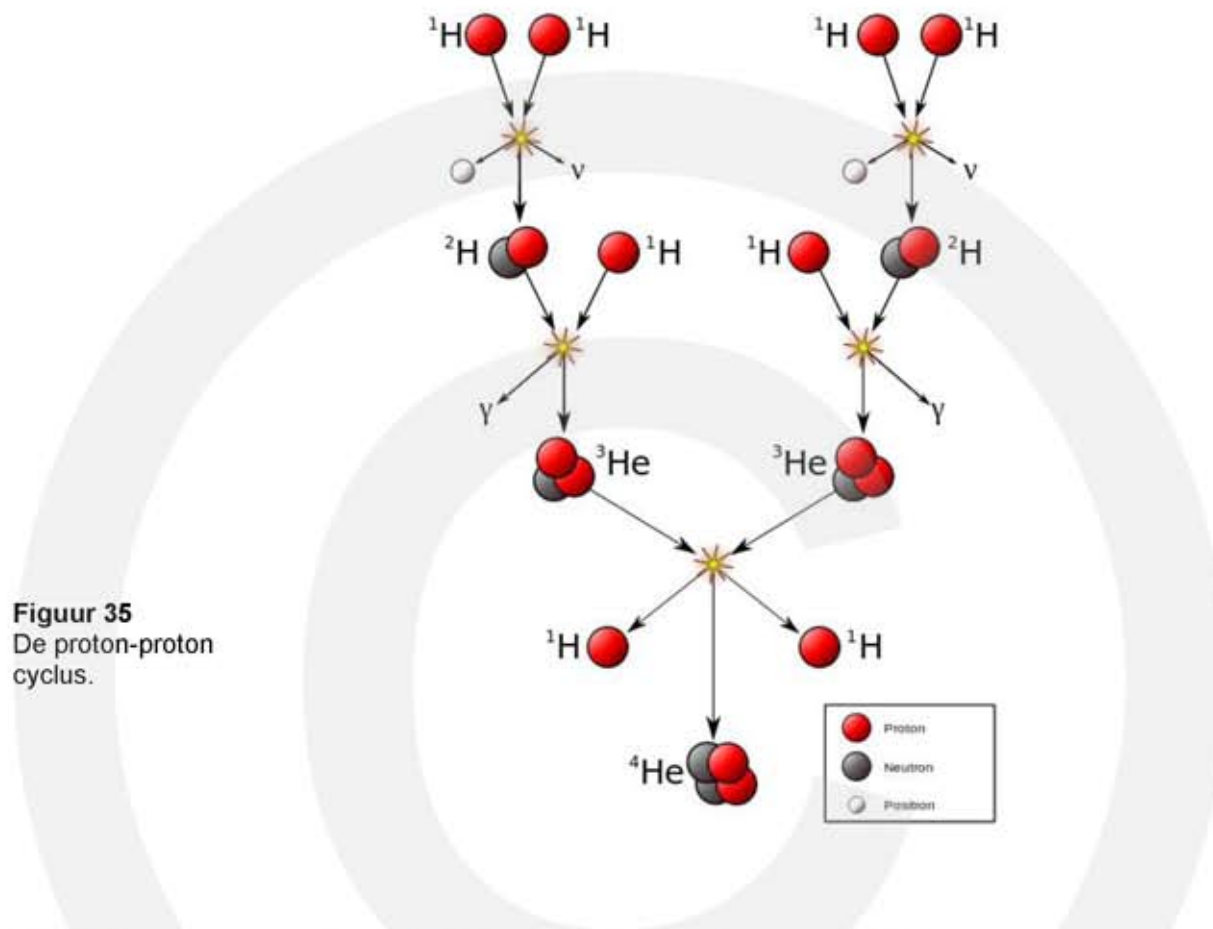

**Figuur 35**  
De proton-proton cyclus.

### Splijting van uranium-235 kernen in een kerncentrale

Om een uranium-235 kern te splijten moet deze eerst in een aangeslagen toestand worden gebracht. Dit gebeurt door de kern te beschieten met neutronen. De kinetische energie van de neutronen moet binnen bepaalde grenzen liggen. Hebben de neutronen te weinig of te veel kinetische energie dan treedt er geen kernsplijting op.

Bij de splijting van U-235 gebeurt het volgende:

- Een U-235 kern wordt beschoten door een neutron.
- Het neutron wordt in de U-235 kern opgenomen en er ontstaat een instabiele U-236 kern.
- De U-236 kern valt uiteen in twee middelzware kernen en twee of drie neutronen.

Er zijn verschillende manieren waarop de U-236 kern kan splitsen.

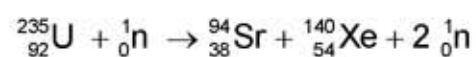
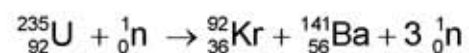
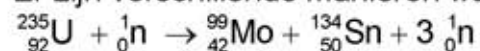



Bij iedere reactie komen er meer neutronen vrij dan het gekost heeft om de reactie op gang te brengen. De vrijkomende neutronen kunnen een nieuwe kernsplijting veroorzaken. Er ontstaat een **kettingreactie**. Zie figuur 36. Omdat er meer neutronen ontstaan dan er worden opgenomen kan de kettingreactie ontaarden in een **sneeuwbaaleffect**, waarbij de reactiesnelheid explosief toeneemt. Een atoombom is hierop gebaseerd. In een energiecentrale mag een ongecontroleerde kettingreactie natuurlijk niet voorkomen.

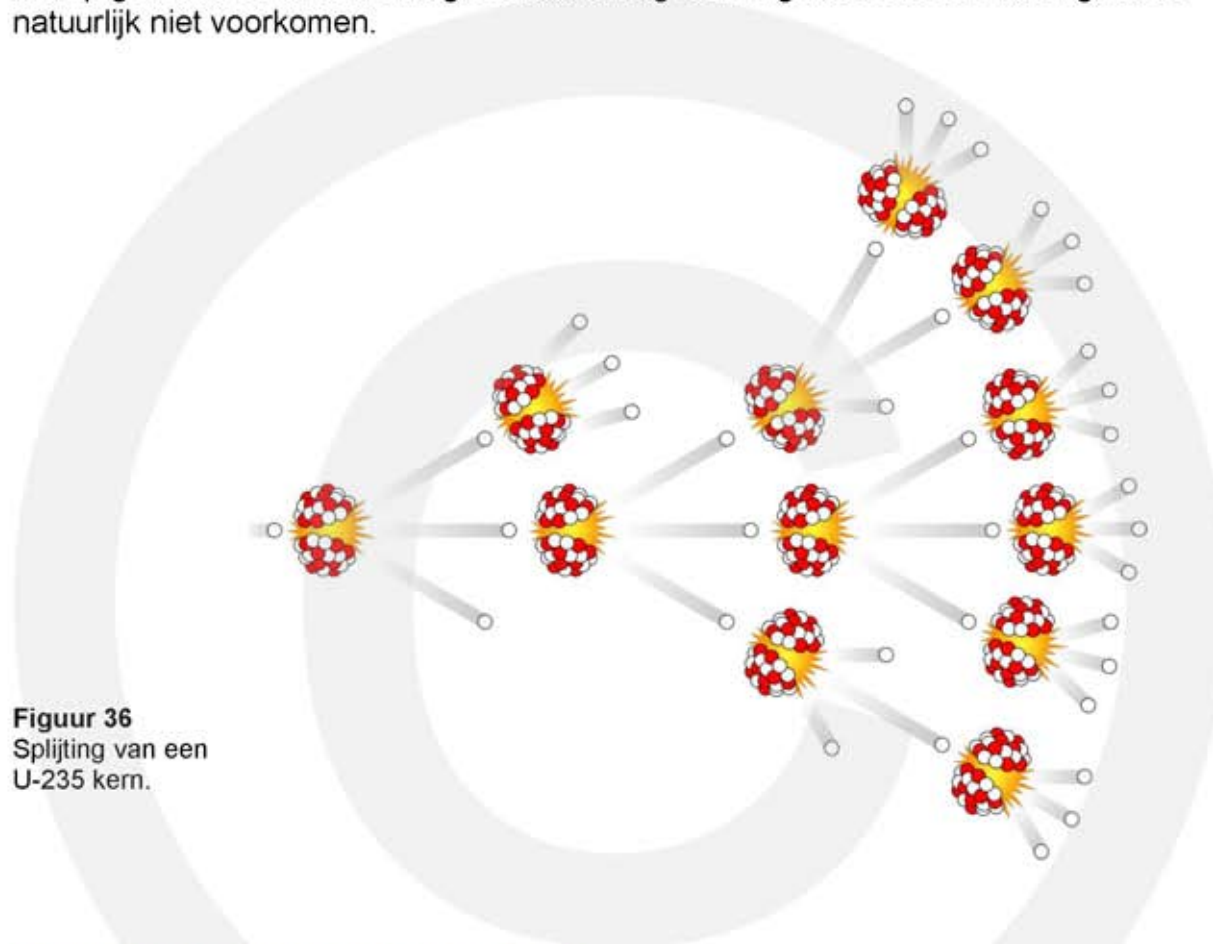

**Figuur 36**  
Splijting van een  
U-235 kern.

### De werking van een kerncentrale

In een kerncentrale wordt elektrische energie opgewekt door U-235 kernen te splijten. Uraniumoxide  $UO_2$  wordt als delfstof gewonnen en chemisch bewerkt tot zuiver uranium metaal. Dit heeft een samenstelling van 99,28% U-238, 0,72% U-235 en 0,0006% U-234. Om als brandstof in een kerncentrale te dienen moet het percentage U-235 tenminste 4% zijn. Vandaar dat het uranium eerst wordt **verrijkt**. Met behulp van zeer snel roterende centrifuges wordt het U-235 gescheiden van U-238. Op deze manier worden **brandstofstaven** gemaakt met een samenstelling van 96% U-238 en 4% U-235. Deze brandstofstaven worden geplaatst in een kernreactor. Om de splijtingsreacties op gang te brengen worden ze eenmalig kort beschoten met neutronen afkomstig van een externe bron.

Bij splijting van U-235 kernen komen hoog-energetische neutronen vrij die een kettingreactie kunnen veroorzaken. Door tussen de uranium brandstofstaven **regelstaven** te plaatsen, die ondoordringbaar zijn voor neutronen, kan de kettingreactie worden gecontroleerd. Tijdens het normale bedrijf van een kernreactor mag het aantal neutronen dat beschikbaar komt voor een nieuwe reactie niet toe of afnemen. Dit kan bereikt worden door de regelstaven verder of minder ver tussen de brandstofstaven te schuiven. Zie figuur 37 en figuur 38.

**Figuur 37**  
Reactorvat van  
een kerncentrale.  
Met brandstof-  
staven (oranje) en  
regelstaven  
(groen).

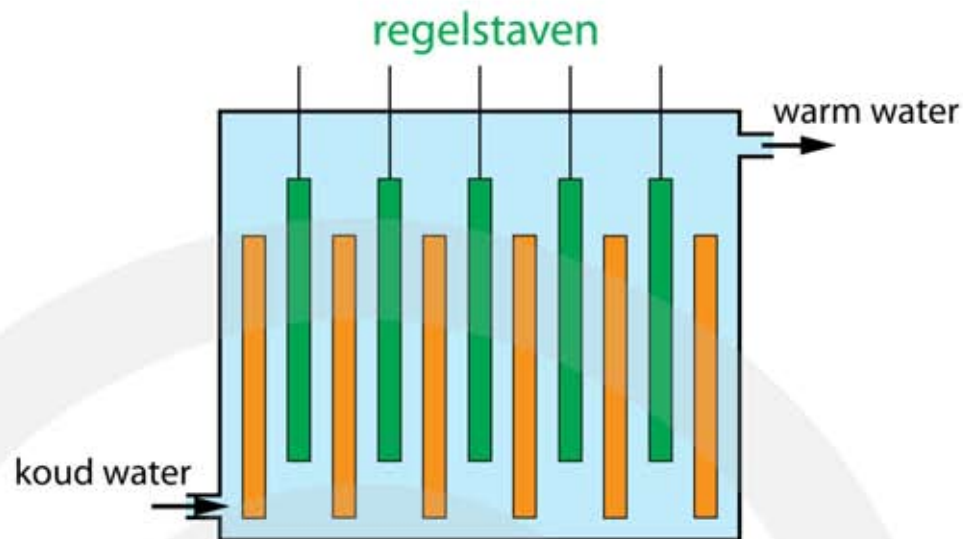

**Figuur 38** Brandstofstaven en  
regelstaven.

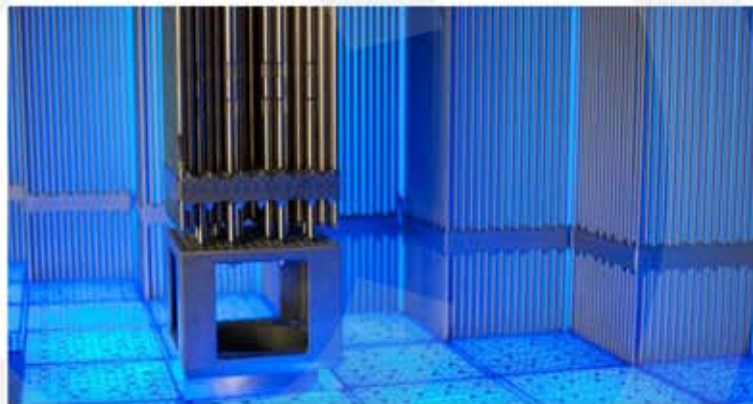

De vrijkomende neutronen hebben te veel kinetische energie om een kettingreactie te veroorzaken. Ze moeten eerst worden afgeremd. Dit gebeurt door tussen de brandstof- en regelstaven een **moderator** aan te brengen. Meestal wordt water als moderator gebruikt. De brandstof- en regelstaven worden onder water geplaatst. De vrijkomende neutronen botsen met de protonkernen in het water, waarbij ze het grootste deel van hun kinetische energie verliezen. Dit energieverlies wordt omgezet in warmte. Hierdoor neemt de temperatuur van het water toe en door het water rond te pompen wordt de warmte via een stoomgenerator afgevoerd naar een stoomturbine. Deze drijft op zijn beurt een generator aan die elektriciteit produceert. Zie figuur 39.

**Figuur 39** De werking van  
een kerncentrale.

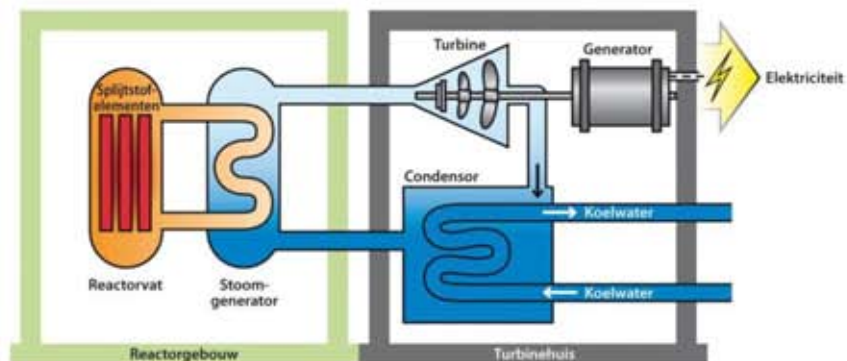

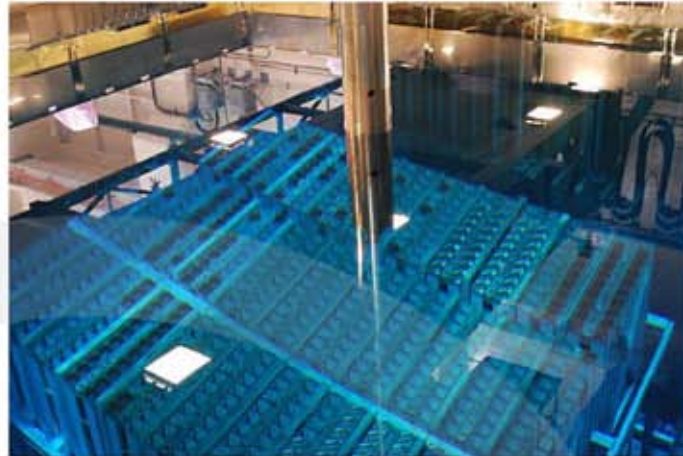

**Figuur 40** Reactorvat van een kerncentrale.

In een kerncentrale vinden de volgende energieomzettingen plaats:

**kernenergie (U-235) → warmte (stoom) → beweging (turbine) → elektriciteit**

Tijdens de kernreactie komen behalve neutronen ook  $\alpha$ - ,  $\beta$ - en  $\gamma$ -deeltjes vrij. Om er voor te zorgen dat deze straling wordt afgevangen wordt het reactorvat in een groot waterbassin geplaatst. De vrijkomende  $\beta$ -deeltjes en neutronen worden door het water in het bassin afgeremd. De  $\beta$ -deeltjes veroorzaken hierbij blauw licht, bekend onder de naam **cherenkovstraling**. Zie figuur 40.

Als de U-235 van de reactorstaven is verbruikt moeten er nieuwe staven worden geplaatst. De oude staven zijn radioactief afval en omdat de halveringstijd van sommige reactieproducten lang is moet het radioactief afval voor duizenden jaren veilig worden opgeborgen.



**Figuur 41** Radioactief afval.